

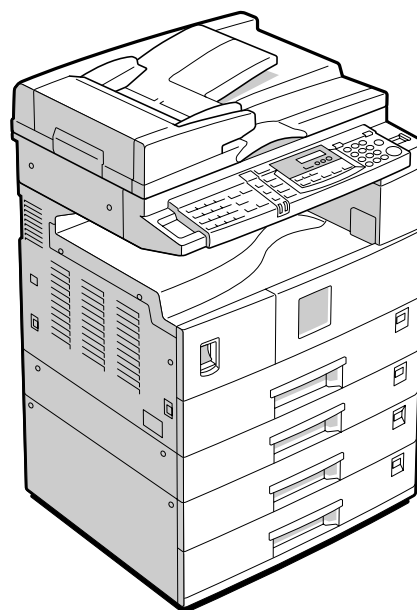

# FAX Option Type 1018

Felhasználói kézikönyv  
Fax kézikönyv (kiegészítő)  
<Továbbfejlesztett funkciók>



A termék használata előtt olvassuk el gondosan ezt a kézikönyvet és tarsuk kéznél, hogy szükség esetén tanulmányozhassa.  
A biztonság érdekében tarsuk be a kézikönyv előírásait.

# FUNKCIÓK ÁTTEKINTÉSE

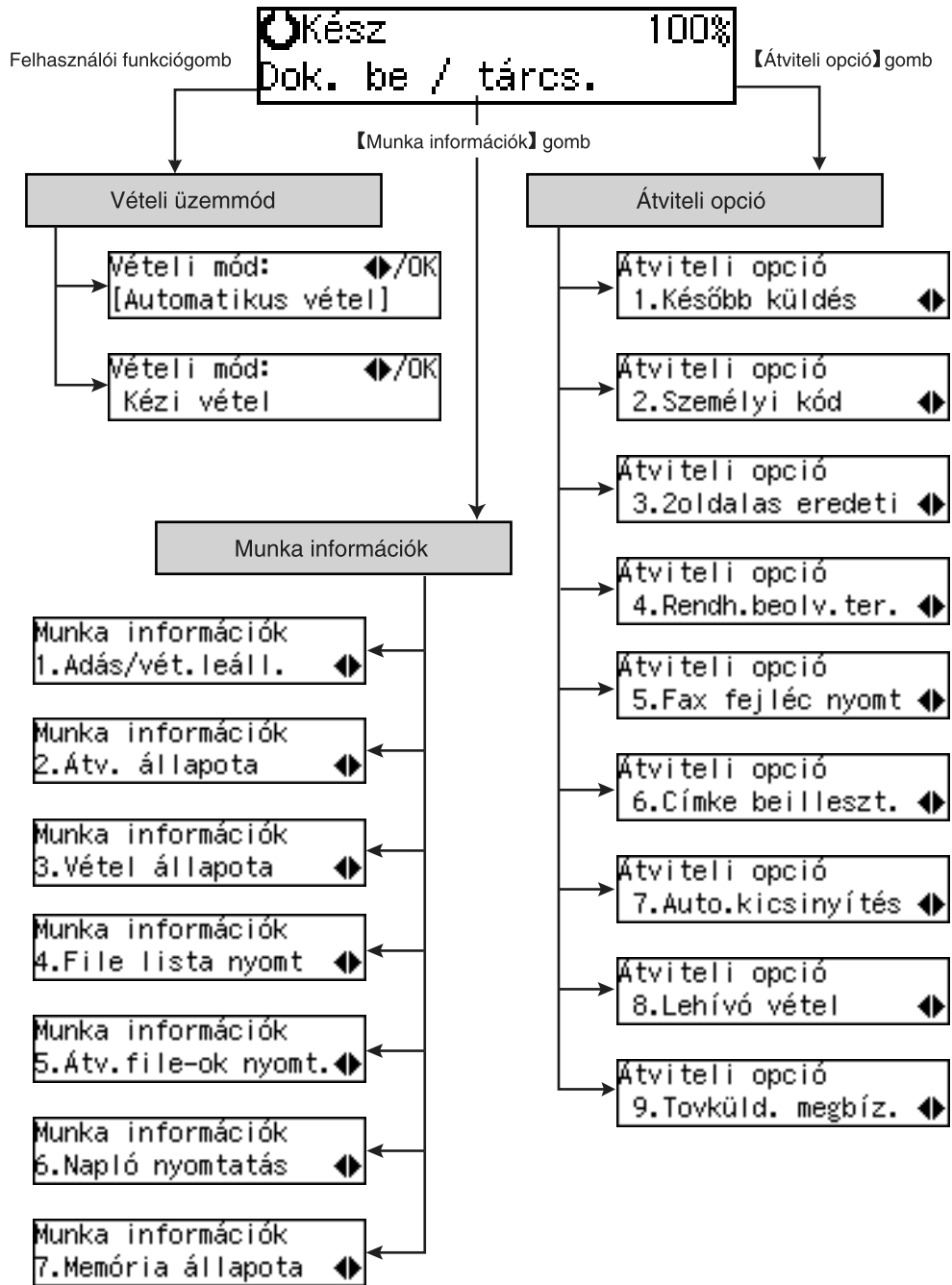

HU GF10w3E

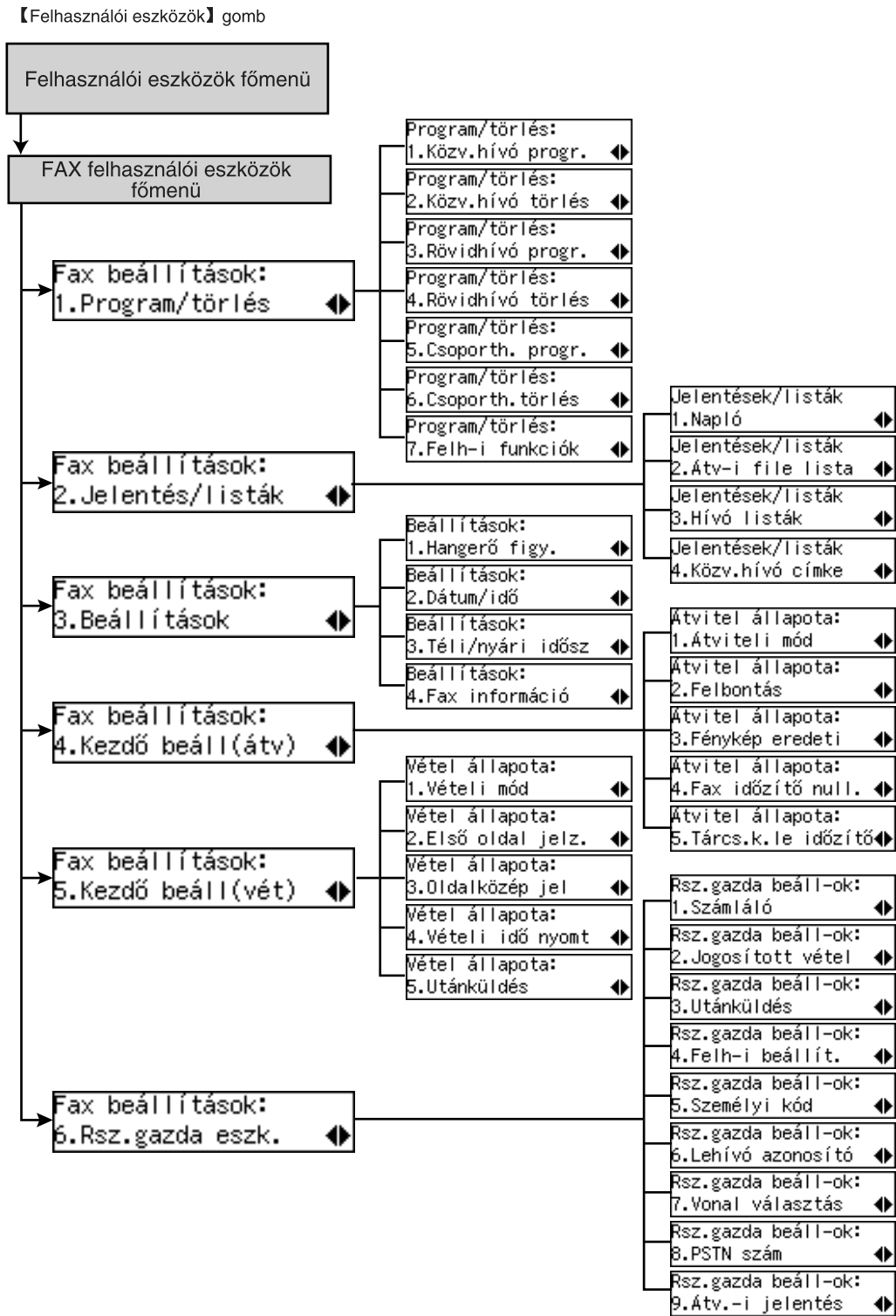

# Hogyan használja ezt a kézikönyvet?

---

## Jelölések

---

Ebben a kézikönyvben az alábbi jelölések használatosak:

### FIGYELMEZTETÉS:

Ez a jelölés olyan potenciálisan veszélyes helyzetre utal, amely halálos vagy súlyos sérüléshez vezethet, amennyiben helytelen módon használja a gépet, figyelmen kívül hagyva az ezzel a jellel ellátott utasításokat. Mindenképpen olvassa el az utasítások mindegyikét, amelyek a "Fénymásoló kézikönyv" Biztonsági információk című részében találhatók.

### FIGYELEM:

Ez a jelölés olyan potenciálisan veszélyes helyzetre utal, amely enyhébb vagy kevésbé súlyos sérüléshez, illetve személyi sérüléssel nem járó anyagi kárhoz vezethet, amennyiben helytelen módon használja a gépet, figyelmen kívül hagyva az ezzel a jellel ellátott utasításokat. Mindenképpen olvassa el az utasítások mindegyikét, amelyek a "Fénymásoló kézikönyv" Biztonsági információk című részében találhatók.

\* A fenti megállapítások az Ön biztonságát szolgálják.

### Fontos

Ha nem követi ezt az utasítást, a papír tönkremehet, az eredeti példányok megsérülhetnek, vagy adatok veszhetnek el, ezért mindenképpen olvassa ezt el.

### Előkészítés

Ez a jelölés a működtetés előtti előzetes tájékozódásra vagy előkészületekre vonatkozik.

### Megjegyzés

Ez a jelölés a működtetéssel kapcsolatos óvintézkedéseket, valamint a helytelen használat utáni tennivalókat jelöli.

### Korlátozások

Ez a jelölés a mennyiségi korlátokat jelöli, illetve olyan funkciókat amelyeket nem lehet egyidejűleg igénybe venni, vagy olyan helyzeteket amelyekben bizonyos funkciókat nem lehet használni.

### Referencia

Ez a jelölés valamilyen hivatkozásra utal.

**[     ]**

A készülék vezérlőpaneljébe épített gombok.

# TARTALOMJEGYZÉK

<b>Kézikönyvek a készülékhez.....</b>	<b>1</b>
Továbbfejlesztett funkciók (ez a kézikönyv) .....	1
Alapvető funkciók .....	1

## **1. Adattovábbítási kiegészítők**

---

<b>Áttekintés .....</b>	<b>3</b>
<b>Küldés egy meghatározott időben (küldés később) .....</b>	<b>4</b>
<b>Személyi kódos adattovábbítás .....</b>	<b>7</b>
<b>Kétoldalas adattovábbítás (Duplaoldalas adattovábbítás).....</b>	<b>9</b>
<b>A beolvasandó terület kézi beállítása (Rendhagyó beolvasási terület) .....</b>	<b>12</b>
<b>Faxfejléc nyomtatása .....</b>	<b>14</b>
<b>Címke beillesztése.....</b>	<b>16</b>
<b>Automatikus kicsinyítés .....</b>	<b>18</b>
<b>Lehívóvétel.....</b>	<b>20</b>
Fájl tárolásának jelentés .....	21
Kommunikáció eredménye jelentés .....	21
<b>Továbbküldési megbízás .....</b>	<b>22</b>
Végső fogadó meghatározása .....	24

## **2. Műveleti információk**

---

<b>Adattovábbítás vagy fogadás visszavonása .....</b>	<b>27</b>
<b>Az átvitel eredményének ellenőrzése (T Xfájl állapot) .....</b>	<b>29</b>
<b>A vétel eredményének ellenőrzése (RX Fájl állapot).....</b>	<b>31</b>
<b>A memóriában lévő fájlok listájának nyomtatása (TX Fájllista nyomtatása) .....</b>	<b>33</b>
<b>Tárolt üzenet nyomtatása .....</b>	<b>34</b>
<b>A Napló nyomtatása .....</b>	<b>35</b>
<b>A memória állapotának kijelzése .....</b>	<b>36</b>

## **3. Adattovábbítási üzemmód**

---

<b>Könnyen kezelhető tárcsázási funkciók.....</b>	<b>39</b>
Lánctárcsázás .....	39
Telefonszámjegyzék .....	40
Újrahívás .....	41
<b>Kihangosított tárcsázás .....</b>	<b>43</b>
<b>Kézi tárcsázás.....</b>	<b>45</b>

<b>Adattovábbítási üzemmód.....</b>	<b>46</b>
Pecsételés.....	46
SEP kód .....	47
SUB kód .....	49
<b>Egyéb adattovábbítási funkciók.....</b>	<b>52</b>
Automatikus faxfogadás bekapcsolása.....	52
Kettős hozzáférés .....	52
Továbbítás képelforgatással .....	52
A továbbítás eredményének ellenőrzése .....	53
Faxüzenetek azonnali továbbítása.....	53
Automatikus újrarahívás.....	53
Körfax-sorrend .....	53
A továbbítás folyamatának ellenőrzése .....	54
Ha megtelik a memória egy dokumentum eltárolása közben .....	54
Kötegetelt továbbítás .....	54
ECM (Hibajavító üzemmód) .....	55
Párhuzamos memóriaátvitel.....	55
<b>Nyomtatott jelentés .....</b>	<b>56</b>
Fájl tárolásának jelentése .....	56
Kommunikáció eredménye jelentés .....	56
Sikertelen kommunikáció jelentés.....	57
Átvitel eredménye jelentés (azonnali átvitel).....	57

## 4. Vételi üzemmódok

<b>Vétel.....</b>	<b>59</b>
Azonnali vétel.....	59
Memóriavétel.....	60
Helyettesítő vétel.....	60
Névtelen feladóktól érkező üzenetek kiszűrése .....	61
<b>Nyomtatási funkciók .....</b>	<b>63</b>
Hangjelzés a nyomtatás befejezésekor .....	63
Ellenőrző jel.....	63
Középső jel.....	64
Vétel időpontja .....	64
Képelforgatás .....	65
Oldalszétválasztás és hosszcsökkentés (egyres országokban nem elérhető) .....	65
Oldalkicsinyítés .....	66
TSI nyomtatás .....	67
Ha nincs megfelelő méretű papír .....	67

## 5. Faxfelhasználói eszközök

<b>A felhasználói eszközök elérése.....</b>	<b>71</b>
Kilépés a Felhasználói eszközök üzemmódból.....	72
<b>Felhasználói funkció gombok hozzárendelése .....</b>	<b>73</b>
Felhasználói funkció gomb tartalmának tárolása/szerkesztése .....	73
A felhasználói gombok kiosztása .....	74
A felhasználói funkció gombokban eltárolható funkciók.....	75

v

<b>Jelentések/Listák nyomtatása.....</b>	<b>76</b>
<b>A dátum és az időpont beállítása .....</b>	<b>80</b>
<b>Nyári időszámítás / DST.....</b>	<b>82</b>
<b>Az adattovábbítás kezdeti beállításának megváltoztatása.....</b>	<b>84</b>
<b>A vétel kezdeti beállításának megváltoztatása.....</b>	<b>88</b>

## **6. Rendszergazda beállítások**

---

<b>Rendszergazda beállítások megváltoztatása.....</b>	<b>91</b>
Számlálók.....	91
Jogosult vétel .....	93
Utánküldés .....	100
Felhasználói paraméterek.....	112
Személyi kódok.....	118
Lehívóazonosító.....	125
Vonalválasztás .....	128
PSTN-elérési szám .....	129
Átviteli jelentés .....	131
RDS (Távdiagnosztikai rendszer) .....	132

## **7. Hibaelhárítás**

---

<b>Ha kifogy a festék.....</b>	<b>133</b>
<b>Ha Hibajelentés kerül kinyomtatásra.....</b>	<b>134</b>
<b>Ha a készülék ki van kapcsolva vagy áramszünet van.....</b>	<b>135</b>

## **8. A készülék karbantartása**

---

<b>Pecsetelő kazetta cseréje .....</b>	<b>137</b>
--	------------

## **9. Függelék**

---

<b>A készülék csatlakoztatása telefonvonalhoz és telefonhoz .....</b>	<b>139</b>
Csatlakoztatás telefonvonalhoz .....	139
Vonal típus kiválasztása.....	140
<b>Műszaki adatok.....</b>	<b>141</b>
Eredeti dokumentumok alkalmazható típusai .....	142
<b>Funkciólista.....</b>	<b>145</b>
Továbbfejlesztett átviteli funkciók.....	145
Kommunikációra vonatkozó információ .....	146
Felhasználói eszközök .....	147
<b>TÁRGYMUTATÓ.....</b>	<b>150</b>

# Kézikönyvek a készülékhez

Kettő Fax kézikönyv áll rendelkezésre, az Alapvető funkciók kézikönyve és a Továbbfejlesztett funkciók kézikönyve. Kérjük, igénye szerint tanulmányozza a megfelelő kézikönyvet.

---

## Továbbfejlesztett funkciók (ez a kézikönyv)

---

A Továbbfejlesztett funkciók kézikönyve több továbbfejlesztett üzemmódot ír le, valamint elmagyarázza a beállításokat a rendszergazda számára.

---

## Alapvető funkciók

---

Az Alapvető funkciók kézikönyve a leggyakrabban használt fax üzemmódokat és működésekét magyarázza el.

◆ **1. fejezet: Bevezetés**

Leírja a készülék és a vezérlőpanel részeinek elnevezését.

◆ **2. fejezet: Faxolás**

Elmagyarázza az alapvető adattovábbítást. Ismertetést találhat más típusú adattovábbításokról is.

◆ **3. fejezet: Beállítás**

Elmagyarázza a kezdeti beállítások elkészítésének módját, úgymint a Saját név és a Saját faxszám beállítását. Ugyancsak elmagyarázza a Közvetlenhívó, Rövidhívó és Csoport gombokat. Ezek a funkciók lehetővé teszik számok eltárolását, valamint időmegtakarítást a tárcsázás során. Ez a fejezet magyarázza el betűk és szimbólumok bevitelének módját is.

◆ **4. fejezet: Hibakeresés**

Elmagyarázza a készülék által létrehozott hallható jelzések hangerejének megváltoztatását és a hibaüzeneteket. Ha a kijelző vagy a jelzőfények szokatlan információt mutatnak, ellenőrizze a listát és tegye meg a szükséges intézkedéseket.



# 1. Adattovábbítási kiegészítők

## Áttekintés

Ebben a fejezetben a faxüzenetek továbbításánál választható különféle opciókról lesz szó. A kiválasztott beállítások csak az adott faxüzenetre vonatkoznak.

### **Megjegyzés**

- Ha gyakran használja a kiegészítők egy bizonyos összeállítását, megváltoztathatja azok alapbeállításait (be- vagy kikapcsolva) a Felhasználói paraméterek segítségével. Lásd 112. oldal *“Felhasználói paraméterek”*.

## Küldés egy meghatározott időben (küldés később)

1

Ezzel a funkcióval a készüléket arra utasíthatja, hogy a faxüzenet továbbítását későbbre halassa, miközben a küldés időpontját meghatározta. Így kihasználhatja a csúcsidőn kívüli telefondíjak előnyeit, anélkül, hogy a küldés időpontjában a gépnél kellene tartózkodnia.

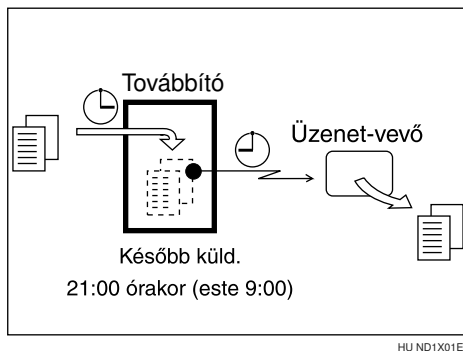

### Megjegyzés

- Nem tud megadni egy 24 óránál későbbi időpontot.
- Ez a funkció csak a Memóriaátvitellel alkalmazható.

**1** Győződjön meg arról, hogy a készülék Fax üzemmódban van és a készenléti állapot kijelzője látható.

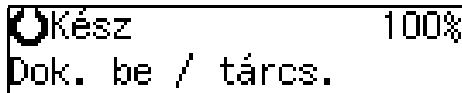

**2** Helyezze be a dokumentumot és válassza ki a kívánt beolvasási beállításokat.

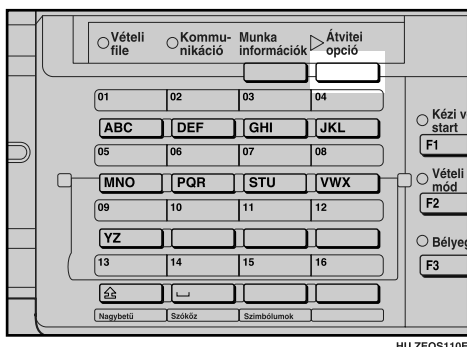
**3** Nyomja meg az **[Átviteli opció]** gombot.

1

Átviteli opció  
1.Később küldés

**4** Győződjön meg arról, hogy az "1.Később küldés" jelenik meg.**5** Nyomja meg az **[OK]** gombot.**6** Nyomja meg a **[◀]** vagy a **[▶]** gombot a "Be" vagy "Ki" kiválasztásához.

Később küldés: **[▶]/OK**  
[Be] Ki

**7** Nyomja meg az **[OK]** gombot.**8** Adja meg a kívánt időpontot, a faxüzenet elküldéséhez.

Később küldés: **OK**  
Idő [18:00]

**Megjegyzés**

- Ha 10-nél alacsonyabb számot ad be, kezdő számjegynek írjon be egy nullát.
- Adja meg az óra beállítását 24 órás formátumban (0–23).
- Ha hibásan írta be, nyomja meg a **[Törlés/Stop]** gombot, majd próbálkozzon újból.
- Ha a kijelzőn látható aktuális idő nem pontos, állítsa be. Lásd 80. oldal "A dátum és az időpont beállítása".

**9** Nyomja meg az **[OK]** gombot.

A meghatározott időpont be lett állítva.

**10 Határozza meg a célállomást.**

Ha további célállomást kíván meghatározni, nyomja meg az **[OK]** gombot és ismétlje meg a **10** lépést.

**1**

**11 Nyomja meg a **[Start]** gombot.**

 **Megjegyzés**

- A Küldés később funkcióval beadott üzenet továbbítását visszavonhatja.  
Lásd 27. oldal *“Adattovábbítás vagy fogadás visszavonása”*.

# Személyi kódos adattovábbítás

A személyi kódok lehetővé teszik, hogy ellenőrizze a készülék használatát (pl. számlázási célból). Ha a faxkészülék használatakor mindenki személyi kódot alkalmaz, a Naplóban és a jelentésekben megjelennek a kódok is, illetve a kódokhoz beprogramozott nevek. Így figyelemmel kísérheti, ki és milyen gyakran használja a készüléket.

1

## Előkészítés

Ennek az üzemmódnak a használata előtt nyilvántartásba kell vennie a személyi kódokat. Lásd 119. oldal *“Személyi kódok regisztrálása”*.

## Korlátozások

- A személyi kód bármely nyolcjegyű szám lehet a 00000000 kivételével (00000001-től 99999999-ig). Legfeljebb 20 személyi kódot programozhat be. Lásd 118. oldal *“Személyi kódok”*.

- 1** Győződjön meg arról, hogy a készülék Fax üzemmódban van és a készenléti állapot kijelzője látható.

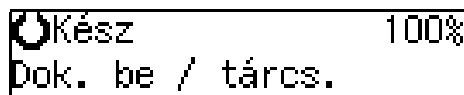

- 2** Helyezze be a dokumentumot és válassza ki a kívánt beolvasási beállításokat.

- 3** Nyomja meg az **[Átviteli opció]** gombot.

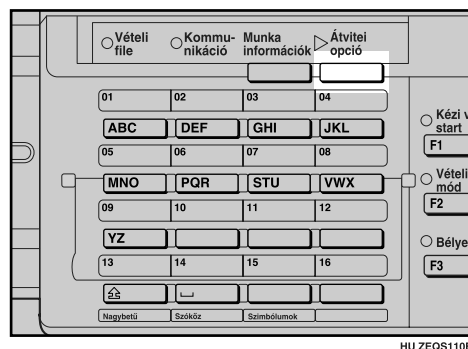

- 4** Nyomja meg a **[Left Arrow]** vagy a **[Right Arrow]** gombot, amíg a *“2.Személyi kód”* megjelenik.



- 5** Nyomja meg az **[OK]** gombot.

**6** Nyomja meg a ◀ vagy a ▶ gombot a "Be" vagy "Ki" kiválasztásához.

Személyi kód: ◀/OK  
[Be] Ki

1

 **Megjegyzés**

- Visszavonhatja ezt az üzemmódot a "Ki" választásával.

**7** Nyomja meg az [OK] gombot.

**8** Adjon meg egy személyi kódot (legfeljebb 8 számjegyet) a számjegybillentyűzet segítségével.

Személyi kód: OK  
[11111111]

 **Megjegyzés**

- Ha hibásan írta be, nyomja meg a [Törlés/Stop] gombot, majd próbálkozzon újból.
- A személyi kód bármely számból (0-tól 9-ig) álló nyolcjegyű jelsorozat lehet. Legfeljebb 20 személyi kódot tud nyilvántartani.

**9** Nyomja meg az [OK] gombot.

A személyi kód beállításra került.

**10** Határozza meg a célállomást.

Ha további célállomást kíván meghatározni, nyomja meg az [OK] gombot és ismétlje meg a 10 lépést.

**11** Nyomja meg a [Start] gombot.

 **Megjegyzés**

- A Személyi kódos adattovábbítással beállított üzenet küldését visszavonhatja.

# Kétoldalas adattovábbítás (Duplaoldalas adattovábbítás)

1

A 3. típus szükséges a kiegészítő dokumentum-adagolóval (ARDF).

Ezt az üzemmódot használja kétoldalas dokumentumok küldéséhez a kétoldalas dokumentum-adagolóból (ARDF). A dokumentum mindkét oldala beolvasásra kerül. A beolvasott dokumentum elülső és hátsó oldala sorban kinyomtatásra kerül, külön lapokra. Ügyeljen arra, hogy a váltakozó oldalak tájolása megfordulhat.

## ! Korlátozások

- A kétoldalas dokumentum elülső és hátsó oldala különböző irányban kerül beolvasásra. Ez azt jelenti, hogy amikor az elülső és hátsó oldalak mindegyike kinyomtatásra kerül, azok egymáshoz képest fejjel lefelé lehetnek.

## ✎ Megjegyzés

- Ha az első lap egy egyoldalas fedőlap, választhatja ennek az oldalnak egyoldalas lapként való továbbítását. A további lapok a Kétoldalas adattovábbítás üzemmód segítségével kerülnek elküldésre.
- A Pecsételés üzemmód segítségével meggyőződhet arról, hogy mindkét oldal megfelelően lett-e beolvasva. Lásd 46. oldal "Pecsételés".

- 1** Győződjön meg arról, hogy a készülék Fax üzemmódban van és a készenléti állapot kijelzője látható.

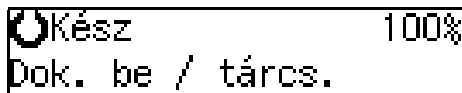

- 2** Helyezze a dokumentumot a kétoldalas dokumentum-adagolóba (ARDF) és válassza ki a kívánt beolvasási beállítást.

- 3** Nyomja meg az **[Átvitei opció]** gombot.

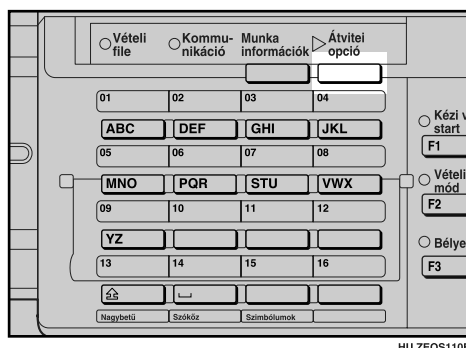

Az Átvitei opció menü jelenik meg.

- 4** Nyomja meg a ◀ vagy a ▶ gombot, amíg a "3.2oldalás eredeti" jelenik meg, majd nyomja meg az **[OK]** gombot.

Átviteli opció  
3.2oldalás eredeti ◀▶

1

- 5** Nyomja meg a ◀ vagy a ▶ gombot a "Be" vagy "Ki" kiválasztásához.

Zold. átvitel: ◀▶/OK  
[Be] Ki

 **Megjegyzés**

- Visszavonhatja ezt az üzemmódot a "Ki" választásával.

- 6** Nyomja meg az **[OK]** gombot.

- 7** Nyomja meg a ◀ vagy a ▶ gombot az első, mindkét oldalon beolvasni kívánt lap kiválasztásához.

Zold. átvitel: ◀▶/OK  
[1. laptól]

 **Megjegyzés**

- Ha a dokumentum első lapként egy egyoldalas fedőlapot tartalmaz, válassza a "2. Laptól"-t, így a készülék a második laptól olvassa be mindkét oldalt.

- 8** Nyomja meg a ◀ vagy a ▶ gombot a tájolás kiválasztásához.

Tájolás: ◀▶/OK  
[Egy irányban]



- 9** Nyomja meg az **[OK]** gombot.

- 10** Határozza meg a célállomást.













Ha további célállomást kíván meghatározni, nyomja meg az **[OK]** gombot és ismétlje meg a **10** lépést.

- 11** Nyomja meg az **[Start]** gombot.

## A dokumentum iránya és a továbbított képek







A továbbított kép eredménye eltérő lesz, annak megfelelően, hogy milyen irányban helyezte be a dokumentumot (álló  vagy fekvő .

1

	Eredeti	Helyezze be e módon az eredeti gyorsbehúzóba	Oldalformatum
A 3 · B 4 · A 4		← 	Egy irányban
			Fejjel lefelé
		← 	Fejjel lefelé
			Egy irányban
B 5 · A 5		← 	Egy irányban
			Fejjel lefelé
		← 	Fejjel lefelé
			Egy irányban

HU GFWTX2E

## ◆ Adattovábbítás képelforgatással

	Eredeti	Helyezze be e módon az eredeti gyorsbehúzóba	Oldalformatum
A 4		← 	Egy irányban
			Fejjel lefelé
		← 	Fejjel lefelé
			Egy irányban





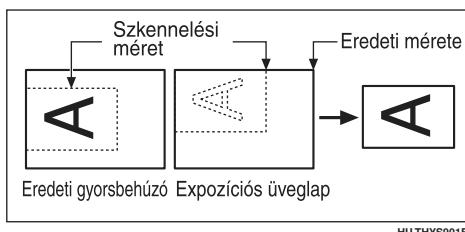

HU GFWTXR2E

## A beolvasandó terület kézi beállítása (Rendhagyó beolvasási terület)

1

A gép általában automatikusan felismeri beolvasás közben a dokumentum méretét. Ezt Ön felülbíráhatja és ön maga határozhatja meg a beolvasandó területet.



Kiválaszthatja a szabványos papírméretek egyikét (A4 , A3 , B4 , 8 1/2 x 11" , 8 1/2 x 14" , 11" x 17" , ).

Az expozíciós üveglapon történő beolvasás esetén minden oldalnál különböző beolvasási területet határozhat meg, a dokumentum-adagolóból történő beolvasásánál viszont csak egy méret megengedett.

- 1** Győződjön meg arról, hogy a készülék Fax üzemmódban van és a készenléti állapot kijelzője látható.

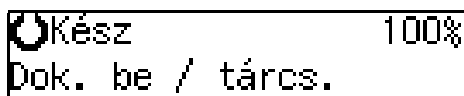

- 2** Helyezze be a dokumentumot és válassza ki a kívánt beolvasási beállításokat.
- 3** Nyomja meg az **[Átvitei opció]** gombot.

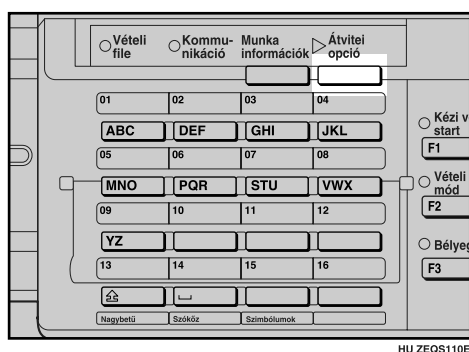

Az Átvitei opció menü jelenik meg.

- 4** Nyomja meg a ◀ vagy a ▶ gombot, amíg a "4.Rendh.beolv.ter." jelenik meg, majd nyomja meg az **[OK]** gombot.

```

Atviteli opció
4.Rendh.beolv.ter. ◀▶
  
```

1

- 5** Nyomja meg a ◀ vagy a ▶ gombot a "Be" vagy "Ki" kiválasztásához.

```

Rendh.beolv.ter: ◀▶/OK
[Be]  Ki
  
```

 **Megjegyzés**

- Visszavonhatja ezt az üzemmódot a "Ki" választásával.

- 6** Nyomja meg az **[OK]** gombot.

- 7** Nyomja meg a ◀ vagy a ▶ gombot a papírméret kiválasztásához.

```

Méret: ◀▶/OK
A4
  
```

 **Megjegyzés**

- Annak átnézéséhez, hogy mely papírméretek lettek már beprogramozva, nyomja meg a ◀ vagy a ▶ gombot.

- 8** Nyomja meg az **[OK]** gombot.

- 9** Határozza meg a célállomást.

Ha további célállomást kíván meghatározni, nyomja meg az **[OK]** gombot és ismétlje meg a **9** lépést.

```

Kész 100%
Tárcsázzon
  
```

- 10** Nyomja meg az **[Start]** gombot.

## Faxfejléc nyomtatása

1

Az alapbeállítás szerint a gép csatolja az összes továbbított üzenethez az Ön faxfejlécét, így az megjelenik a hívott fél kinyomtatott faxüzenetén. Lásd a 3 fejezetet "Saját név/Faxfejléc/Saját faxszám" az Alapvető funkciók kézikönyvben.

### Megjegyzés

- Ezt a funkciót kikapcsolhatja a felhasználói paraméterek segítségével. Lásd 112. oldal "Felhasználói paraméterek" (01 kapcsoló, 5 bit).

- 1** Győződjön meg arról, hogy a készülék Fax üzemmódban van és a készenléti állapot kijelzője látható.

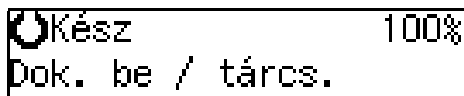

- 2** Helyezze be a dokumentumot, és válassza ki a kívánt beolvasási beállításokat.

- 3** Nyomja meg az **[Átvitei opció]** gombot.

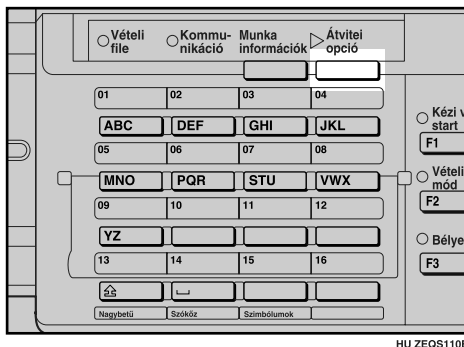

Az Átvitei opció menü jelenik meg.

- 4** Nyomja meg a **⏪** vagy a **⏩** gombot, amíg az "5.Fax fejléc nyomt" jelenik meg, majd nyomja meg az **[OK]** gombot.



- 5** Nyomja meg a **⏪** vagy a **⏩** gombot a "Be" vagy "Ki" kiválasztásához.

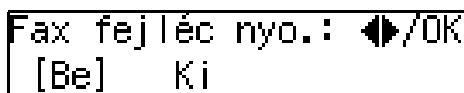

- 6** Nyomja meg az **[OK]** gombot.

**7** Nyomja meg az **【Átvitei opció】** gombot.

**8** Határozza meg a célállomást.

Ha további célállomást kíván meghatározni, nyomja meg az **【OK】** gombot és ismételje meg a **8** lépést.



**9** Nyomja meg a **【Start】** gombot.

1

## Címke beillesztése

1

Ezzel az üzemmóddal megjelenítheti az üzeneten a címzett nevét, amikor azt a hívott fél készüléke kinyomtatja. A nevet az oldal felső részén nyomtatja ki a gép a "Címzett:" szó után.

### Megjegyzés

- Ha bekapcsolja a Címke beillesztése üzemmódot, a címet a hívott fél gépe a továbbított kép részére is nyomtathatja.
- A felhasználói paraméterek segítségével programozza be a vevő nevét és telefonszámát egy közvetlenhívóban vagy rövidhívóban, a Címke beillesztése üzemmódban. Lásd 112. oldal "Felhasználói paraméterek" (01 kapcsoló, 0 bit).

- 1** Győződjön meg arról, hogy a készülék Fax üzemmódban van és a készenléti állapot kijelzője látható.



- 2** Helyezze be a dokumentumot és válassza ki a kívánt beolvasási beállításokat.

- 3** Nyomja meg az **[Átvitei opció]** gombot.

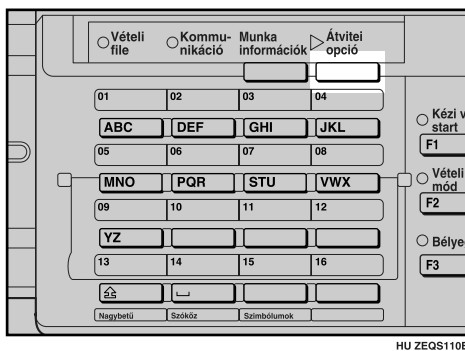

Az Átvitei opció menü jelenik meg.

- 4** Nyomja meg a **⏪** vagy a **⏩** gombot, amíg a "6.Címke beilleszt." jelenik meg, majd nyomja meg az **[OK]** gombot.



- 5** Nyomja meg a ◀ vagy a ▶ gombokat a "Beprogr. érték" kiválasztásához.

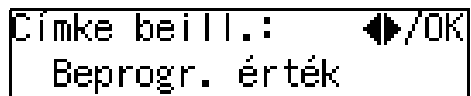

1

- 6** Nyomja meg az [OK] gombot.

- 7** Határozza meg a célállomást.

Ha további célállomást kíván meghatározni, nyomja meg az [OK] gombot és ismétlje meg a **7** lépést.



- 8** Nyomja meg a [Start] gombot.

## Automatikus kicsinyítés

1

Az alapbeállítás szerint, ha a vevő gépben lévő papír kisebb az Ön által továbbított papírméretnél, az üzenet automatikusan kicsinyítésre kerül, hogy a hívott fél gépén ráférjen a rendelkezésre álló papírra.

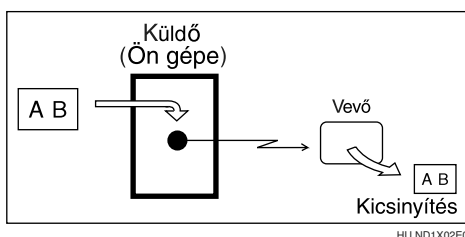

### Fontos

- Ha kikapcsolja ezt az üzemmódot, a dokumentum méretaránya nem változik meg és a kép egy része elveszhet a hívott fél készülékén való nyomtatás közben.

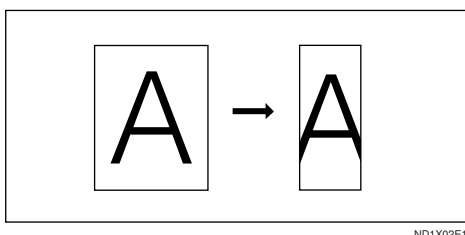

### Megjegyzés

- Ezt az üzemmódot be- és kikapcsolhatja a felhasználói paraméterek segítségével. Az alapbeállítás: bekapcsolva. Lásd 112. oldal "Felhasználói paraméterek" (01 kapcsoló, 2 bit).

- 1** Győződjön meg arról, hogy a készülék Fax üzemmódban van és a készenléti állapot kijelzője látható.

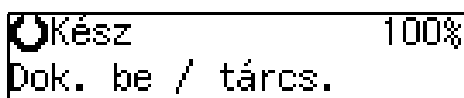

- 2** Helyezze be a dokumentumot és válassza ki a kívánt beolvasási beállításokat.

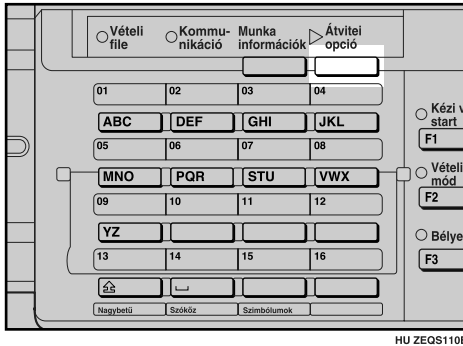
**3** Nyomja meg az **【Átvitei opció】** gombot.

1

Az Átvitei opció menü jelenik meg.

**4** Nyomja meg a **◀** vagy a **▶** gombot, amíg a **“7.Auto.kicsinyítés”** jelenik meg, majd nyomja meg az **【OK】** gombot.

```
Átviteli opció
7.Auto.kicsinyítés ◀▶
```

**5** Nyomja meg a **◀** vagy a **▶** gombot a **“Be”** vagy **“Ki”** kiválasztásához.

```
Auto.kics.(átv): ◀▶/OK
[Be] Ki
```

**6** Nyomja meg az **【OK】** gombot.**7** Nyomja meg az **【Átvitei opció】** gombot.**8** Határozza meg a célállomást.

Ha további célállomást kíván meghatározni, nyomja meg az **【OK】** gombot és ismétlje meg a **8** lépést.

```
◻ Kész 100%
Tárcsázzon
```

**9** Nyomja meg a **【Start】** gombot.

## Lehívóvétel

1

Ezt az üzemmódot olyankor használja, ha egy másik állomásról szeretne hívni egy üzenetet. Egyetlen művelettel több állomásról is hívhat dokumentumokat (használja a Csoportokat ennek az üzemmódnak a teljes kihasználásához).

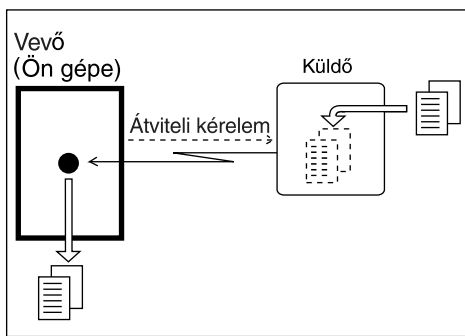

HU ND1X01EB

### ! Korlátozások

- A lehívóvételhez szükséges, hogy a másik gép képes legyen az Átvitel lehívással funkció alkalmazására.

- 1** Győződjön meg arról, hogy a készülék Fax üzemmódban van és a készenléti állapot kijelzője látható.



- 2** Nyomja meg az **[Átviteli opció]** gombot.

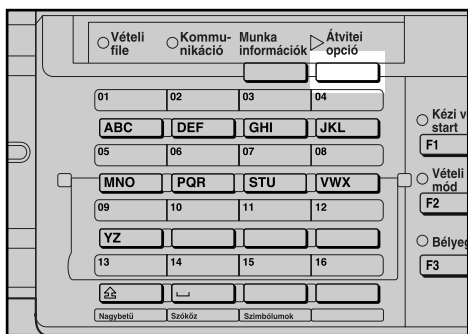

HU ZEQS110E

- 3** Nyomja meg a **⏪** vagy a **⏩** gombot, amíg a "8.Lehívó vétel" megjelenik.



- 4** Nyomja meg az **[OK]** gombot.

- 5** Nyomja meg a ◀ vagy a ▶ gombot a "Be" vagy "Ki" kiválasztásához.



Lehívó vétel:    ▶/OK  
[Be]    Ki

- 6** Nyomja meg az **[OK]** gombot.
- 7** Adja meg a másik fél faxszámát.
- 8** Nyomja meg a **[Start]** gombot.

1

---

## Fájl tárolásának jelentés

---

Ezt a jelentést a gép a Lehívóvétel beállítása után nyomtatja ki.

 **Megjegyzés**

- Az alapbeállítás szerint ez a jelentés ki van kapcsolva. Kapcsolja be a felhasználói paraméterek segítségével. Lásd 112. oldal "Felhasználói paraméterek" (03 kapcsoló, 3 bit).

---

## Kommunikáció eredménye jelentés

---

Ez a jelentés a lehívóvétel befejezése után kerül kinyomtatásra és a lehívóvétel eredményéről tájékoztat.

 **Megjegyzés**

- A lehívóvétel eredményét a Naplóban is ellenőrizheti.
- Az alapbeállítás szerint ez a jelentés be van kapcsolva. Kapcsolja ki a felhasználói paraméterek segítségével. Lásd 112. oldal "Felhasználói paraméterek" (03 kapcsoló, 4 bit).

## Továbbküldési megbízás

1

A Továbbküldési megbízás lehetővé teszi, hogy az ilyen funkcióval rendelkező faxkészülékek automatikusan továbbítsák a beérkező üzeneteket több faxállomásra. Ez a funkció csökkenti a költségeket, ha ugyanazt az üzenetet egy távoli helyen több állomásra továbbítja, továbbá időt is megtakarít, mivel több üzenetet továbbíthat egyetlen művelettel.

Az alábbi ábra világosabbá teheti a gondolat lényegét.

Az Ön által meghatározott továbbküldő állomásoknak ugyanolyan gyártmányú készülékeknek kell lenniük, mint az Ön készüléke, és rendelkezniük kell a továbbküldő állomás funkcióval.

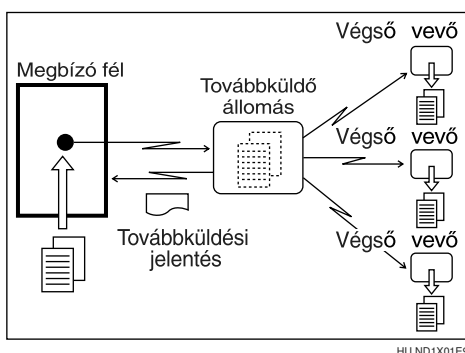

### Előkészítés

Ennek az üzemmódnak a használata előtt be kell programoznia a Lehívóazonosítót. Lásd 125. oldal "Lehívóazonosító".

A funkció használatához szükséges, hogy a megbízó fél (ez a készülék) és a továbbküldő állomások lehívóazonosító kódjai teljesen azonosak legyenek.

Ennek az üzemmódnak a használata előtt be kell programoznia a Továbbküldési jelentést. Lásd 131. oldal "Átviteli jelentés".

Ebben a részben az alábbi kifejezések használatosak.

#### ◆ Megbízó fél

A készülék, ahonnan az üzenet származik, az a készülék, amely a Továbbküldési megbízást elkészíti (ebben a fejezetben ez a készülék).

#### ◆ Továbbküldő állomás

A készülék, amely továbbítja a bejövő üzenetet egy másik célállomásnak, az a készülék, amely fogadja a Továbbítási megbízást.

#### ◆ Végső fogadó

Az üzenet végső célállomása az a készülék, amelyhez a továbbküldő állomás küldi az üzenetet. A végső fogadókat be kell programozni a továbbküldő állomás közvetlenhívóiba, rövidhívóiba vagy csoportjaiba.

## 🔔 Korlátozások

- A Továbbküldési megbízásban csak egy továbbküldő állomást határozhat meg.
- Továbbküldő állomásonként legfeljebb 30 végső fogadó lehet. Ha egy továbbküldő állomás csoportot határoz meg, a csoport egy egyszerű fogadónak számít.
- A végső fogadók és a továbbküldő állomások összevont összege, amit a számjegybillentyűzettel határoz meg, nem haladhatja meg a 30-at.

1

**1** Helyezze be a dokumentumot és válassza ki a kívánt beolvasási beállításokat.

**2** Nyomja meg az **[Átvitei opció]** gombot.

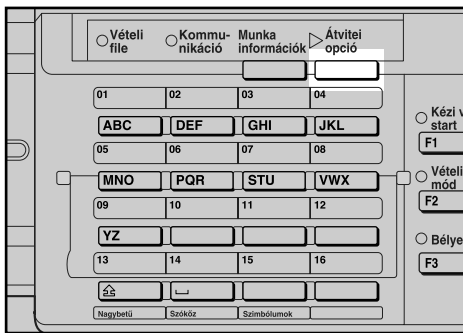

**3** Nyomja meg a **⏪** vagy a **⏩** gombot, amíg a "9.Tovküld. megbiz." megjelenik.

```
Átvitei opció
9.Tovküld. megbiz. ◀▶
```

**4** Nyomja meg az **[OK]** gombot.

**5** Nyomja meg a **⏪** vagy a **⏩** gombot a "Be" vagy "Ki" kiválasztásához.

```
Tov.küld.megb.: ◀▶/OK
[Be] Ki
```

**6** Nyomja meg az **[OK]** gombot.

**7** Határozza meg a Továbbküldő állomást.

Ha hibásan írta be, nyomja meg a **[Törlés/Stop]** gombot, majd próbálkozzon újból.

```
Tov.küld.állomás: OK
☎9876543210■■■■■■■■■■
```

**8** Nyomja meg az **[OK]** gombot.

**9** Határozza meg a végső fogadót.

 **Megjegyzés**

- A végső fogadók számait nem adhatja meg közvetlenül. A számokat el kell tárolni a továbbküldő állomás(ok) közvetlenhívóiban, rövidhívóiban vagy csoportjaiban.

```
Tov.küld.végáll:   OK
1 [#12■■■]
```

**10** Nyomja meg az **[OK]** gombot.

**11** Nyomja meg a **⏪** vagy a **⏩** gombot az "Igen" vagy a "Nem" kiválasztásához.

```
Végáll.Hozzáad?  ⏪/OK
[Igen]   Nem
```

**12** Nyomja meg az **[OK]** gombot.

Ha az "Igen"-t választotta, menjen vissza a **9** lépéshez.

**13** Nyomja meg a **[Start]** gombot.

## Végső fogadó meghatározása

Ha továbbküldési megbízást kezdeményez, meg kell adnia az üzenet végső célállomásait (a végső fogadókat).

A végső fogadók számait nem adhatja meg közvetlenül. Ehelyett írjon be egy egyszerű kódot, amely leírja, hogy hol vannak eltárolva a továbbküldő állomásban a számok (a közvetlenhívókban, a rövidhívókban vagy a csoportokban).

A számokat előzetesen el kell tárolni a továbbküldő állomás(ok) közvetlenhívóiban, rövidhívóiban vagy csoportjaiban.

◆ **Közvetlenhívó**

Írja be a **[#]** jelet, majd a közvetlenhívó sorszámát (2 számjegy), ahol a végső fogadó eltárolásra került.

Ha például a továbbküldő állomásban a 01. számú közvetlenhívóban eltárolt számot szeretné kiválasztani, ezt írja be: **[#][0][1]**

◆ **Rövidhívó**

Írja be a **[#]**, **[\*]** jeleket, majd a rövidhívó sorszámát (2 számjegy).

Ha például a továbbküldő állomásban a 12. számú rövidhívóban eltárolt számot szeretné kiválasztani, ezt írja be: **[#][\*][1][2]**

❖ **Csoporthívó**

Írja be a **【#】**, **【\*】**, **【\*】** jeleket, majd a csoport számát (2 számjegy).

Ha például a továbbküldő állomásban a 04. számú csoportban eltárolt számot szeretné kiválasztani, ezt írja be: **【#】【\*】【\*】【0】【4】**

1

Adattovábbítási kiegészítők

---

1

## 2. Műveleti információk

### Adattovábbítás vagy fogadás visszavonása

Az átviteli fájlok dokumentumok, amelyek a memóriában lettek eltárolva és továbbításra várnak. Átviteli fájlokat a következő üzemmódok produkálnak: Memóriaátvitel, Továbbküldési megbízás és Lehívóvétel. Az ezekre az üzemmódokra vonatkozó részletekért lásd a 2. fejezetet "Memóriaátvitel" az Alapvető funkciók kézikönyvben, 22. oldal "Továbbküldési megbízás" és 20. oldal "Lehívóvétel".

Ha észrevesz egy hibát a meghatározott célállomásban vagy a dokumentum tartalmában egy dokumentumnak a memóriába történő beolvasása után, visszavonhatja annak a dokumentumnak a továbbítását. Ez elvégezhető a faxkészülék memóriájában a dokumentum megkeresésével és annak törlésével.

#### Megjegyzés

- Visszavonhatja a Memóriaátvitelt még a fájl küldése közben is. Mindemellett azok az oldalak, amelyek már el lettek küldve, nem vonhatók vissza.
- Az átvitel folyamat közbeni visszavonásához nyomja meg a **[Törlés/Stop]** gombot.
- Kinyomtathat egy fájl listát a memóriában tárolt átviteli fájlok ellenőrzéséhez.

**1** Győződjön meg arról, hogy a készülék Fax üzemmódban van és a készenléti állapot kijelzője látható.

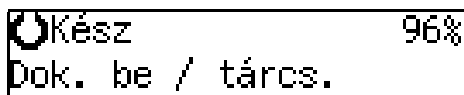

**2** Nyomja meg a **[Munka információk]** gombot.

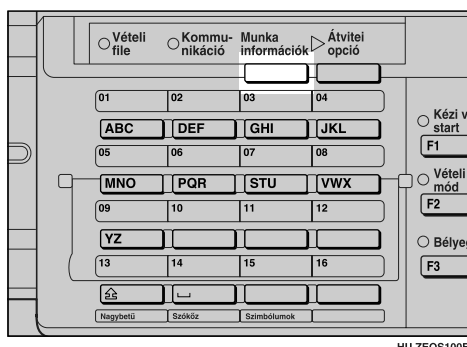

Műveleti információk

---

Győződjön meg arról, hogy az "1.Adás/Vét.Leáll." jelenik meg.

**3** Nyomja meg az **[OK]** gombot.

**4** Jelenítse meg a visszavonni kívánt fájlt.

A fájl megjelenítéséhez adja meg a fájl számát a számjegybillentyűzet segítségével, vagy nyomja meg a ⏪ vagy a ⏩ gombokat, amíg a fájl száma megjelenik.

2

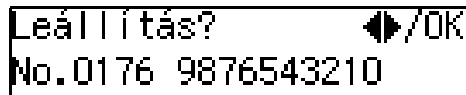

Leállítás? ◀▶/OK  
No.0176 9876543210

 **Megjegyzés**

- Ha hibásan írta be, nyomja meg a **[Mégse]** gombot, majd próbálkozzon újból.
- Ha nem tudja megtalálni a visszavonni kívánt fájlt, a dokumentum már el lett küldve.

**5** Nyomja meg az **[OK]** gombot.

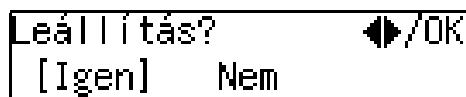

Leállítás? ◀▶/OK  
[Igen] Nem

**6** Győződjön meg arról, hogy a megfelelő fájlt választotta ki, majd nyomja meg az **[OK]** gombot.

"Átvitel leállítva." kerül kijelzésre és a készülék visszatér a készenléti kijelzéshez.

## Az átvitel eredményének ellenőrzése (TX fájl állapot)

Ez a funkció lehetővé teszi az utolsó 50 befejezett átvitel ellenőrzését a Napló kinyomtatása nélkül. Böngészni tud az átvitt üzenetek között a kijelzőn.

### 📌 Korlátozások

- Csak az utolsó 50 átvitel kerül kijelzésre. Korábbi átvitelek nem érhetők el.
- Ha egy átvitel befejeződött, miközben ezt a funkciót használta, az eredmény nem jelenik meg addig, amíg nem lép ki a TX fájl állapotból és nem indítja azt újra.

2

- 1** Győződjön meg arról, hogy a készülék Fax üzemmódban van és a készenléti állapot kijelzője látható.

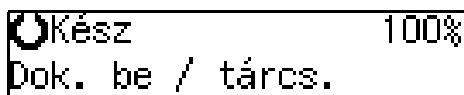

- 2** Nyomja meg a **[Munka információk]** gombot.

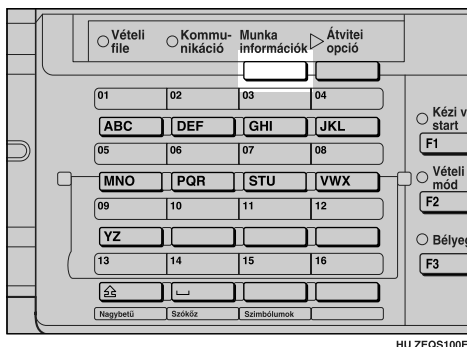

Megjelenik az információs menü.

- 3** Nyomja meg a **⏪** vagy a **⏩** gombot, amíg a "2.Átv. állapota" jelenik meg, majd nyomja meg az **[OK]** gombot.



**4** Nyomja meg a ◀ vagy a ▶ gombot az üzenetek gördítéséhez.

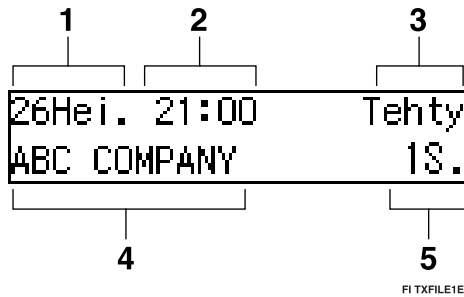

1. Dátum
2. Időpont
3. Adattovábbítás eredménye
4. Célállomás neve
5. Oldal

**5** Nyomja meg az **[OK]** gombot.

A készülék visszatér a készenléti kijelzéshez.

## A vétel eredményének ellenőrzése (RX Fájll állapot)

Ez a funkció lehetővé teszi az utolsó 50 fogadott üzenet ellenőrzését a Napló kinyomtatása nélkül. Böngészni tud a fogadott üzenetek között a kijelzőn.

### ! Korlátozások

- Csak az utolsó 50 üzenet kerül kijelzésre. Korábbi üzenetek nem érhetők el.
- Ha egy üzenet érkezett miközben ezt a funkciót használta, az eredmény nem jelenik meg addig, amíg nem lép ki az RX fájl állapotból és nem indítja azt újra.

- 1** Győződjön meg arról, hogy a készülék Fax üzemmódban van és a készenléti állapot kijelzője látható.

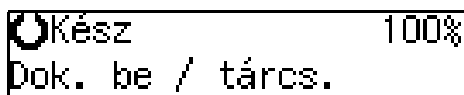

- 2** Nyomja meg a **[Munka információk]** gombot.

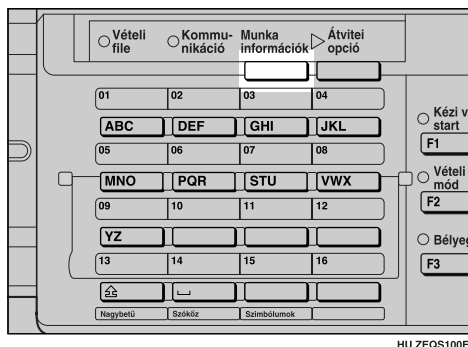

Megjelenik az információs menü.

- 3** Nyomja meg a **⏪** vagy a **⏩** gombot, amíg a "3.Vétel állapota" jelenik meg, majd nyomja meg az **[OK]** gombot.



**4** Nyomja meg a ◀ vagy a ▶ gombot az üzenetek gördítéséhez.

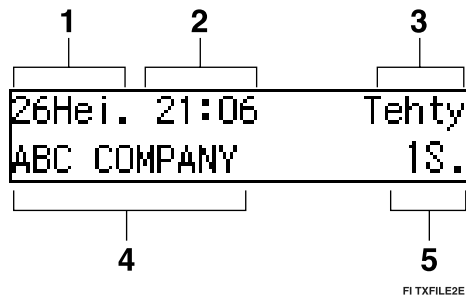

2

1. Dátum
2. Időpont
3. A fogadás eredménye
4. Fogadó
5. Oldal

**5** Nyomja meg az **[OK]** gombot.

A készülék visszatér a készenléti kijelzéshez.

## A memóriában lévő fájlok listájának nyomtatása (TX Fájllista nyomtatása)

Nyomtassa ki ezt a listát, ha tudni kívánja, milyen fájlok vannak tárolva a memóriában és mi azoknak a fájloknak a száma. A fájl számának ismerete hasznos lehet (pl. fájlok törlésekor).

2

### Megjegyzés

- A memóriában tárolt dokumentum tartalma ki is nyomtatható. Lásd 34. oldal "Tárolt üzenet nyomtatása".

- 1** Győződjön meg arról, hogy a készülék Fax üzemmódban van és a készenléti állapot kijelzője látható.

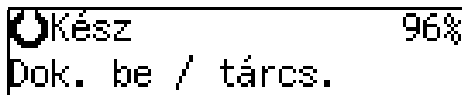

- 2** Nyomja meg a **[Munka információk]** gombot.

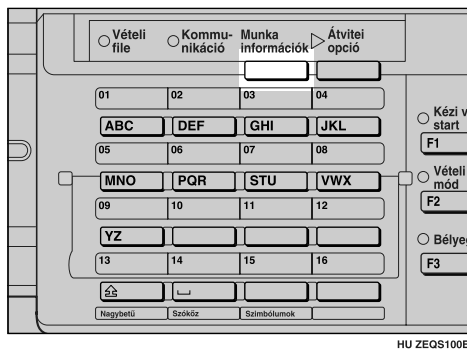

- 3** Nyomja meg a **[Left Arrow]** vagy a **[Right Arrow]** gombot, amíg a "4.File lista nyomt" megjelenik.



- 4** Nyomja meg az **[OK]** gombot.

- 5** Nyomja meg a **[Start]** gombot.

A fájllista kinyomtatásra kerül és a készülék visszatér a készenléti kijelzéshez.

## Tárolt üzenet nyomtatása

Ha szeretné ellenőrizni egy fax tartalmát, amely a memóriában lett eltárolva, és még nem került továbbításra, az alábbi eljárást kövesse a fájl kinyomtatásához.

- 1** Győződjön meg arról, hogy a készülék Fax üzemmódban van és a készenléti állapot kijelzője látható.

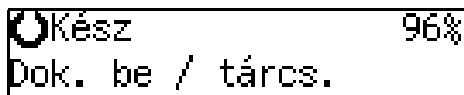

- 2** Nyomja meg a **[Munka információk]** gombot.

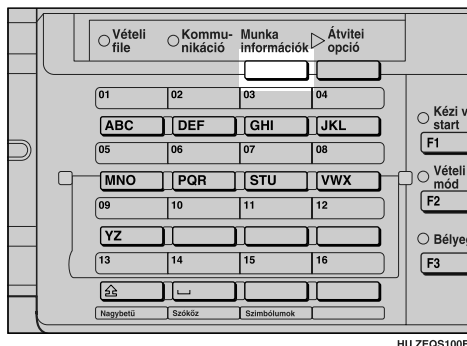

Megjelenik az információs menü.

- 3** Nyomja meg a **[◀]** vagy a **[▶]** gombot, amíg az "5.Átv.file-ok nyomt." jelenik meg, majd nyomja meg az **[OK]** gombot.

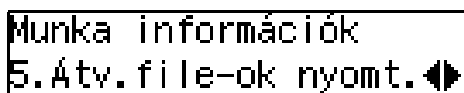

- 4** Jelenítse meg a kinyomtatni kívánt fájlt.

A nyilvántartott név vagy faxszám jelenik meg az alsó vonalon.

### **Mégse**

- Adja meg a fájl számát a számjegybillentyűzet segítségével, vagy keresse meg a **[◀]** vagy a **[▶]** gombok használatával.
- Ha hibásan írta be, nyomja meg a **[Mégse]** gombot, majd próbálkozzon újból.

- 5** Nyomja meg az **[OK]** gombot.

- 6** Nyomja meg a **[Start]** gombot.

A dokumentum kinyomtatásra kerül és a készülék visszatér a készenléti kijelzéshez.

## A Napló nyomtatása

A Napló az Ön készüléke által végzett utolsó 100 adatközlésről tartalmaz információt. Ha az automatikus adatközlési jelentés kinyomtatása be van kapcsolva, a Napló automatikusan kinyomtatásra kerül minden 50 adatközlés (fogadás + továbbítás) után. A Napló másolatát bármilyen időpontban is ki tudja nyomtatni az alábbi eljárást követve.

2

### Megjegyzés

- A küldő nevének oszlopa a Naplóban akkor hasznos, ha Meghatározott küldő nyilvántartására van szükség.
- Ha nem akarja, hogy a Napló automatikusan kinyomtatásra kerüljön, kikapcsolhatja az automatikus nyomtatást. Lásd 112. oldal *“Felhasználói paraméterek”* (03 kapcsoló, 7 bit).

- 1** Győződjön meg arról, hogy a készülék Fax üzemmódban van és a készenléti állapot kijelzője látható.

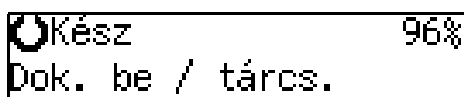

- 2** Nyomja meg a **[Munka információk]** gombot.

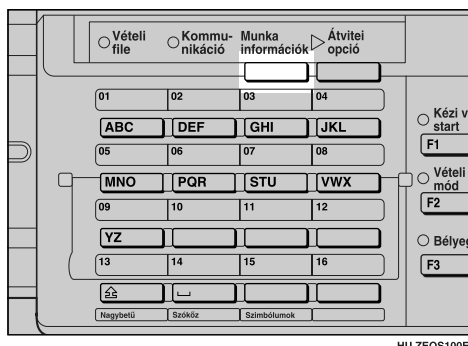

- 3** Nyomja meg a **[Left Arrow]** vagy a **[Right Arrow]** gombot, amíg a **“6.Napló nyomtatás”** megjelenik.

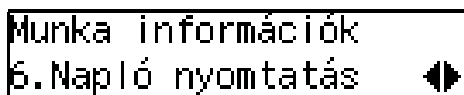

- 4** Nyomja meg az **[OK]** gombot.

- 5** Nyomja meg a **[Start]** gombot.

A jelentés kinyomtatásra kerül és a készülék visszatér a készenléti kijelzéshez.

## A memória állapotának kijelzése

Ezt a funkciót használja a pillanatnyi memória-felhasználás áttekintésének megjelenítéséhez. Az egyes mutatott tételek a szabad memóriaterület százalékos aránya, az elküldendő fájlok száma és a nyomtatásra váró fogadott üzenetek száma.

2

- 1 Győződjön meg arról, hogy a készülék Fax üzemmódban van és a készenléti állapot kijelzője látható.

```

Kész 99%
Dok. be / tárcs.
  
```

- 2 Nyomja meg a **[Munka információk]** gombot.

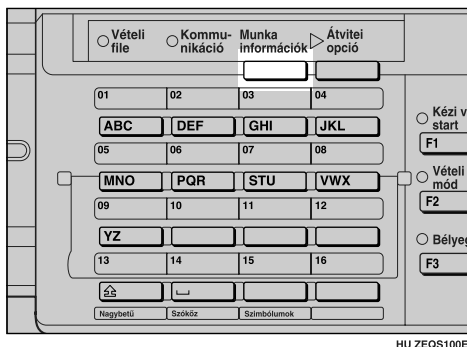

Megjelenik az információs menü.

- 3 Nyomja meg a **[◀]** vagy a **[▶]** gombot, amíg a "7.Memória állapota" jelenik meg, majd nyomja meg az **[OK]** gombot.

```

Munka információk
7.Memória állapota
  
```

- 4 A felhasználás jelenik meg. Ha befejezte, nyomja meg az **[OK]** gombot.

```

Memória állapota: /OK
Memória: 99%
  
```

- 5 Nyomja meg az **[OK]** gombot.

```

Memória állapota: /OK
Átv.file-ok: 001 file
  
```

Az elküldendő fájlok száma jelenik meg.

**6** Nyomja meg az **[OK]** gombot.

```
Memória állapota: /OK  
Vét.file-ok: 000 file
```

A fogadott fájlok száma jelenik meg.

 **Megjegyzés**

A memória legfeljebb 160 oldalt tud befogadni.

2

**7** Nyomja meg az **[OK]** gombot.

```
○ Kész 99%  
Dok. be / tárcs.
```

A készülék visszatér a készenléti kijelzéshez.

Műveleti információk

---

2

## 3. Adattovábbítási üzemmód

### Könnyen kezelhető tárcsázási funkciók

#### Lánctárcsázás

Ez a funkció lehetővé teszi a telefonszámok különféle forrásokból történő összeillesztését, egyes részeket az eltárolt közvetlenhívókból vagy rövidhívókból hívhat elő, más részeket pedig a számjegybillentyűzet segítségével adhat be.

#### 📍 Korlátozások

- A telefon- vagy faxszámok maximális hossza: 254 számjegy

#### 📝 Megjegyzés

- A memóriaátvitelnél és az azonnali átvitelnél a számok közé helyezzen szünetet. A kihangosított tárcsázásnál és a kézi tárcsázásnál nincs szükség szünetre.

#### 💡 (Példa) 01133-1-555333

Tételezze fel, hogy a 01133 szám a 01. közvetlenhívóban lett eltárolva, az 1 szám pedig a 01. rövidhívóban.

- ① Helyezze be a dokumentumot és válassza ki a kívánt beolvasási beállításokat.
- ② Nyomja meg a Közvetlenhívó **[01]** gombját.
- ③ Nyomja meg a **[Szünet/Újrahívás]** gombot.
- ④ Nyomja meg a **[Rövidhívó]** gombot, majd a **[0]** és **[1]** gombokat a számjegybillentyűzet segítségével.
- ⑤ Nyomja meg a **[Szünet/Újrahívás]** gombot.
- ⑥ Adja meg az **[5], [5], [5], [3], [3] [3]** a számjegybillentyűzet segítségével.
- ⑦ Nyomja meg a **[Start]** gombot.

## Telefonszámjegyzék

Ezzel a funkcióval gyorsan kikereshet egy eltárolt rövidhívót egyetlen betű beírásával, például a szám eltárolt megnevezésének első betűjét beadva.

### Előkészítés

A telefonszámjegyzék használatához a rövidhívók programozásánál be kell adni egy kereső betűt. Lásd a 3. fejezetet "Rövidhívó" az Alapvető funkciók kézikönyvben.

3

### Korlátozások

- A rövidhívó kódokat nem lehet szimbólum vagy szám alapján kikeresni.
- A zárójelekben lévő nevek nem kerülnek kikeresésre.

**1** Helyezze be a dokumentumot és válassza ki a kívánt beolvasási beállításokat.

**2** Nyomja meg a **[Rövidhívó]** gombot.

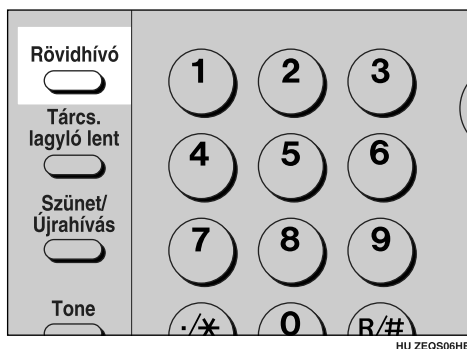

HU ZEQS06HE

**3** Írja be a kereső betűt a Közvetlenhívó gombok egyikével (A-tól Z-ig).

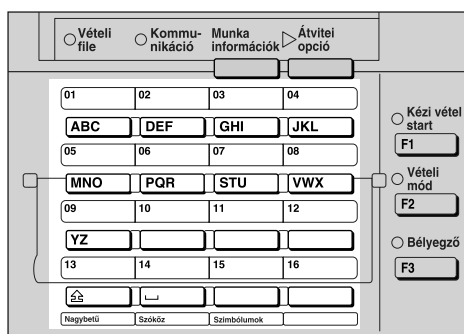

HU ZEQS060E

Rövidhívó: szám megad  
[ 0 ]

**✎ Megjegyzés**

- A rövidhívókban eltárolt nevek vagy faxszámok növekvő számsorrendben megjelennek a kijelzőn.

- 4** Nyomja meg a **⏪** vagy a **⏩** gombot, amíg a keresett célállomás megjelenik, majd nyomja meg az **[OK]** gombot.

**✎ Megjegyzés**

- Ha hibásan írta be, nyomja meg a **[Mégse]** gombot, majd próbálkozzon újból.
- Ha egy további célállomást szeretne tárcsázni, nyomja meg az **[OK]** gombot, majd tárcsázza a következő faxszámot.

- 5** Nyomja meg a **[Start]** gombot.

**Újrahívás**

A gép megjegyzi a 10 utoljára tárcsázott célállomás telefonszámát. Ha egy olyan állomásra szeretne üzenetet küldeni, ahová nem régen továbbított faxot, az újrahívás funkcióval megtakaríthatja a telefonszám újbóli kikeresésével és beírásával eltöltött időt.

- 1** Helyezze be a dokumentumot és válassza ki a kívánt beolvasási beállításokat.
- 2** Nyomja meg a **[Szünet/Újrahívás]** gombot.
- 3** Nyomja meg a **⏪** vagy a **⏩** gombot, amíg az újrahívni kívánt célállomás megjelenik.

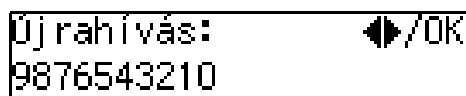

- 4** Nyomja meg az **[OK]** gombot.

- 5** Nyomja meg a **[Start]** gombot.

**⚠ Korlátozások**

- Az alábbi típusú célállomásokat nem jegyzi meg a készülék.
  - Közvetlenhívók
  - Rövidhívók
  - Csoporthívók

### Adattovábbítási üzemmód

---

- A továbbküldési megbízás funkcióval végső vevőként tárcsázott célállomások
- Bármely célállomás, ha több célállomás lett tárcsázva
- Az újrachívás funkcióval tárcsázott célállomások (mivel ezeket már megjegyezte a készülék)

## Kihangosított tárcsázás

Ez pont olyan, mint amikor a külső telefont használja, azzal a különbséggel, hogy nem kell felvenni a tárcsázás előtt a telefonkagylót. Elég megnyomni a **【Tárcs. kagyló lent】** gombot és tárcsázni a számot. Ha emberi hangot hall, vegye fel a külső telefon kagylóját és beszéljen a hívott féllel.

### Referencia

Lásd a 4. fejezetet "Hangerősség beállítása" az Alapvető funkciók kézikönyvben.

### 1 Helyezze be a dokumentumot és válassza ki a kívánt beolvasási beállításokat.

#### Referencia

Lásd a 2. fejezetet "Dokumentumok behelyezése" az Alapvető funkciók kézikönyvben.

Lásd a 2. fejezetet "Beolvasási beállítások" az Alapvető funkciók kézikönyvben.

### 2 Nyomja meg a **【Tárcs. kagyló lent】** gombot.

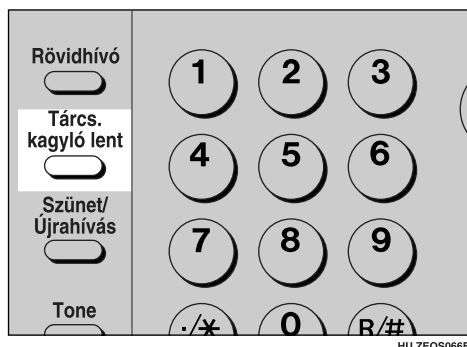

A beépített hangszóróból egy mély hangjelzést hall. Amennyiben vissza szeretné vonni ezt a műveletet, nyomja meg újból a **【Tárcs. kagyló lent】** gombot.

### 3 Tárcsázzon.

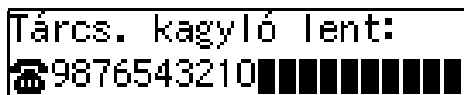

A készülék azonnal hívja az állomást. Ha hibát követett el, nyomja meg a **【Tárcs. kagyló lent】**-t és térjen vissza a 2 lépéshez.

- 4** Ha létrejött a csatlakozás és egy magas hangsínű hangjelzést hall, nyomja meg a **[Start]** gombot.

ABC COMPANY  
Dok. be / tárcs.

- Ha emberi hangot hall, vegye fel a külső telefon kagylóját, mielőtt megnyomná a **[Start]** gombot, és értesítse a hívott felet, hogy faxüzenetet szeretne küldeni (kérje meg, hogy kapcsolja be a fax üzemmódot).
- A továbbítás után a gép visszatér a készenléti üzemmódba.

3

○ Kész 100%  
Dok. be / tárcs.

## Kézi tárcsázás

*Külső telefon szükséges.*

Emelje fel a külső telefon kagylóját és tárcsázzon. Ha létrejött a csatlakozás és egy magas hangszínű hangjelzést hall, nyomja meg a **[Start]** gombot a faxüzenet továbbításához. Ha viszont emberi hangot hall, folytassa a beszélgetést, mintha rendszeren telefonálna.

### 📌 Korlátozások

- A kézi tárcsázással létrejött továbbításról nem tájékoztat a továbbítás eredménye jelentés (Azonnali átvitel).

3

### 1 Helyezze be a dokumentumot és válassza ki a kívánt beolvasási beállításokat.

#### 🔍 Referencia

Lásd a 2. fejezetet "Dokumentumok behelyezése" az Alapvető funkciók kézikönyvben.

Lásd a 2. fejezetet "Beolvasási beállítások" az Alapvető funkciók kézikönyvben.

### 2 Vegye fel a külső telefont.

Meghallja a vonalhangot.

### 3 Tárcsázzon.

Ha hibát követ el, tegye vissza a külső telefont, majd próbálkozzon újból a 2 lépéstől.

### 4 Ha létrejött a csatlakozás és egy magas hangszínű hangjelzést hall, nyomja meg a **[Start]** gombot a faxüzenet továbbításához.

```
ABC COMPANY
Dok. be / tárcs.
```

### 5 Helyezze vissza a külső telefon kagylóját.

A továbbítás után a gép visszatér a készenléti üzemmódba.

```
🔄 Kész 100%
Dok. be / tárcs.
```

# Adattovábbítási üzemmód

## Pecsételés

*Kiegészítő dokumentum-adagoló szükséges.*

Ha a dokumentum-adagoló (ADF vagy ARDF) segítségével továbbít egy faxüzenetet, a gépet beállíthatja, hogy pecsételjen egy kör alakú jelet az eredeti dokumentum alsó részére. Ez a pecsételés azt jelöli, hogy a gép sikeresen eltárolta a memóriában a dokumentumot a memóriaátvitel céljából, illetve hogy az azonnali átvitelnél az sikeresen továbbítva lett.

3

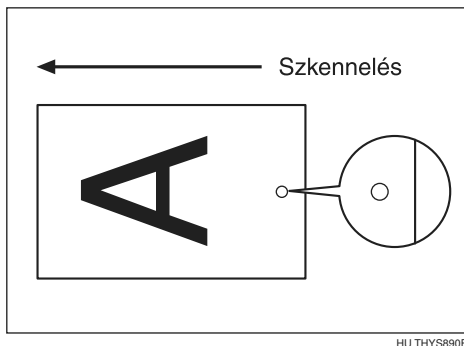

### ! Korlátozások

- A pecsételés funkciója csak a dokumentum-adagolóból történő beolvasásnál működik.
- Nem tudja be- vagy kikapcsolni a Pecsételés üzemmódot egy dokumentum beolvasása közben.
- Ne nyissa ki a dokumentum-adagolót a dokumentum beolvasása közben. A dokumentum elakadhat.

### 📝 Megjegyzés

- Ha a pecsételés egyre halványabbá válik, cserélje ki a patronrt. Lásd 137. oldal *"Pecsételő kazetta cseréje"*.
- Ha egy oldalra nem került pecsét, annak ellenére, hogy a Pecsételés üzemmód be van kapcsolva, ezt az oldalt újra kell küldeni.
- Az alapértelmezés szerint a pecsételés funkciója ki van kapcsolva. Ha gyakran használja ezt az üzemmódot, beállíthatja a felhasználói paraméterekbe, hogy az alapbeállítás szerint a funkció be legyen kapcsolva. Ebben az esetben bármelyik továbbításnál egyszerűen kikapcsolhatja a pecsételést az **[F3]** gomb megnyomásával. Lásd 112. oldal *"Felhasználói paraméterek"* (00 kapcsoló, 0 bit).

## 1 Nyomja meg az **[F3]** gombot.

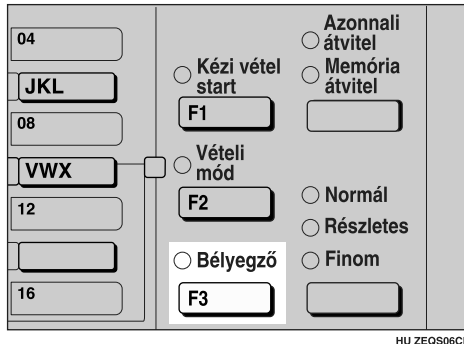

A Pecsételés jelzőlámpa világítani kezd. Az **[F3]** gomb újbóli megnyomása kikapcsolja azt.

3

## SEP kód

Általában csak a Lehívóvétel funkcióval vehet beérkező faxokat olyan megegyező gyártmányú készülékekről, amelyek rendelkeznek a Lehívóvétel funkcióval. Ha viszont egy más gyártmányú, másik készülék támogat egy Lehívóvétel üzemmódot, ezzel a módszerrel is vehet beérkező faxüzeneteket.

### Előkészítés

Előzetesen egy felhasználói funkció gombhoz hozzá kell rendelni a Hívás-kiegészítő üzemmódot. Lásd 73. oldal *„Felhasználói funkció gombok hozzárendelése”*.

### Megjegyzés

- Az azonosító kód legfeljebb 20 számjegyű lehet és számokból áll.
- Győződjön meg arról, hogy az azonosító kód illik annak a faxkészüléknek a másik termináljához, amelyről az üzenetet fogadja.
- Az azonosító kódokat eltárolhatja a közvetlenhívókban, rövidhívókban és a csoportokban a számjegybillentyűzet segítségével.
- Az ezzel a funkcióval vett üzenetek az összes jelentésben *“SEP”* jelzéssel vannak megjelölve.

## 1 Győződjön meg arról, hogy a készülék Fax üzemmódban van és a készenléti állapot kijelzője látható. Ezután adja meg a faxszámot.



- 2** Nyomja meg a **【Felhasználói funkció】** gombot, amelyhez hozzárendelte a Hívás-kiegészítő üzemmódot.

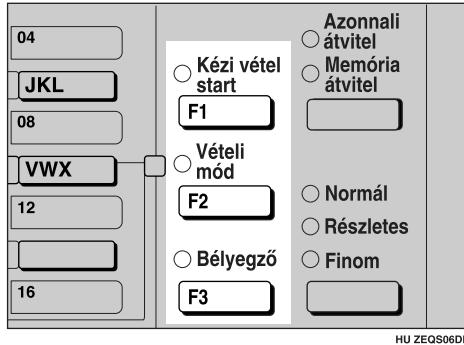

- 3** Nyomja meg a **⏪** vagy a **⏩** gombot, amíg a "2.SEP" megjelenik, majd nyomja meg az **【OK】** gombot.

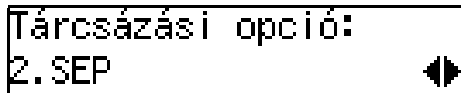

- 4** Adja meg a SEP kódot a számjegybillentyűzet segítségével, majd nyomja meg az **【OK】** gombot.



Ha jelszó (PWD) szükséges.

- 1** Nyomja meg a **【Felhasználói funkció】** gombot, amelyhez hozzárendelte a Hívás-kiegészítő üzemmódot.
- 2** Nyomja meg a **⏪** vagy a **⏩** gombot, amíg a "4.PWD" megjelenik, majd nyomja meg az **【OK】** gombot.

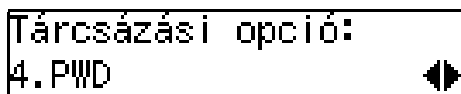

- 3** Adja meg a PWD kódot a számjegybillentyűzet segítségével, majd nyomja meg az **【OK】** gombot.



**5** Nyomja meg az **[Átviteli opció]** gombot.

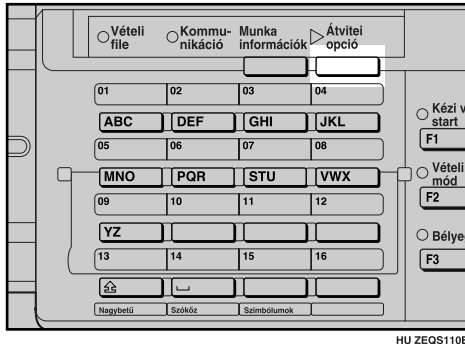

3

**6** Nyomja meg a **[◀]** vagy a **[▶]** gombot, amíg a "8.Lehívó vétel" megjelenik.

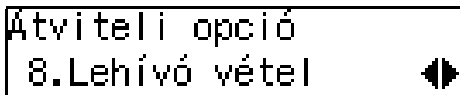

**7** Nyomja meg az **[OK]** gombot.

**8** Nyomja meg a **[◀]** vagy a **[▶]** gombot a "Be" vagy "Ki" kiválasztásához.

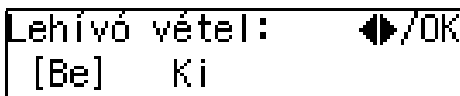

**9** Nyomja meg az **[OK]** gombot.

**10** Nyomja meg a **[Start]** gombot.

## SUB kód

A Továbbküldési megbízás csak azonos gyártmányú készülékekkel lehetséges, amelyek rendelkeznek a Továbbküldési megbízás üzemmóddal. Mindemellett, ha a SUB/SID funkciót használja, küldeni és fogadni tud faxüzeneteket egy más gyártmányú készülékre vagy készülékről, amely rendelkezik a SUB/SID üzemmóddal.

### Előkészítés

Előzetesen egy felhasználói funkció gombhoz hozzá kell rendelni a Hívás-kiegészítő üzemmódot. Lásd 73. oldal "Felhasználói funkció gombok hozzárendelése".

**Megjegyzés**

- Az azonosító kód legfeljebb 20 számjegyű lehet és tartalmazhat szóközöket, [#]-et és [\*]-ot.
- Győződjön meg arról, hogy az azonosító kód megfelel a hívott fél készüléke specifikációjának.
- Az azonosító kódokat eltárolhatja a közvetlenhívókban, rövidhívókban és csoportokban.
- Az ezzel a funkcióval továbbított üzenetek az összes jelentésben "SUB" jelzéssel jelennek meg.

**3**

**1** Helyezze be a dokumentumot és szükség esetén változtassa meg a beolvasási beállításokat.

**2** Tárcsázza a hívott célállomás faxszámát a számjegybillentyűzet segítségével.



**3** Nyomja meg a **[Felhasználói funkció]** gombot, amelyhez hozzárendelte a Hívás-kiegészítő üzemmódot.

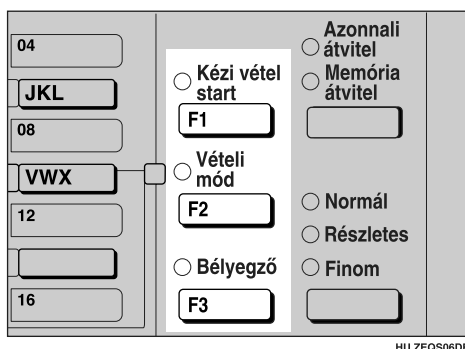

**4** Bizonyosodjon meg arról, hogy az "1.SUB" megjelenik, majd nyomja meg az **[OK]** gombot.

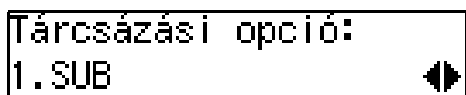

**5** Adja meg a SUB kódot a számjegybillentyűzet segítségével, majd nyomja meg az **[OK]** gombot.



Ha jelszó (SID) szükséges.

- ① Nyomja meg a **【Felhasználói funkció】** gombot, amelyhez hozzárendelte a Hívás-kiegészítő üzemmódot.
- ② Nyomja meg a ◀ vagy a ▶ gombot, amíg a "3.SID" megjelenik, majd nyomja meg az **【OK】** gombot.

Tárcsázási opció:  
3.SID

- ③ Adja meg a SID kódot a számjegybillentyűzet segítségével, majd nyomja meg az **【OK】** gombot.

SID: OK  
1234

- ④ Nyomja meg a **【Start】** gombot.

Céláll.1 Start  
☎9876543210

#### Megjegyzés

- Ha az azonnali átvitelt használja, és a hívott célállomás készüléke nem támogatja a Hívás-kiegészítő üzemmódot, egy üzenet tájékoztatja Önt erről a kijelzőn. Ebben az esetben nyomja meg az **【OK】** gombot az adattovábbítás visszavonásához.

## Egyéb adattovábbítási funkciók

### Automatikus faxfogadás bekapcsolása

A készülék beállítható úgy, hogy ha egy bizonyos ideig senki nem használta, automatikusan kikapcsol. Ebben az esetben, még ha a kezelőkapcsoló ki is van kapcsolva, a gép attól még fogadja a beérkező üzeneteket, amíg a **Főkapcsoló** be van kapcsolva.

3

#### **Fontos**

- A vétel nem lehetséges, ha a kezelőkapcsoló és a **Főkapcsoló** mindegyike ki van kapcsolva.

#### **Megjegyzés**



- Az alapbeállítás szerint az üzeneteket a gép azonnal a vétel befejezése után kinyomtatja (azonnali vétel). Ennek a megváltoztatását lásd 112. oldal *"Felhasználói paraméterek"* (14 kapcsoló, 0 bit).

### Kettős hozzáférés

A készülék képes más üzenetek beolvasására, miközben egy faxüzenetet továbbít a memóriából vagy vesz a memóriába, illetve a jelentések automatikus nyomtatása alatt. A gép azonnal elkezd a második üzenet továbbítását az aktuális küldés befejezése után, így a vonalat hatékonyan kihasználja.

Az azonnali továbbítás alatt, illetve a Felhasználói eszközök üzemmódban a gép nem tud dokumentumokat beolvasni.

### Továbbítás képelforgatással

Az esetek többségében az A4/LT méretű dokumentumokat fekvő tájolással helyezze be (). Ha az A4/LT méretű dokumentumot álló tájolással helyezi () a készülék a képet 90°-kal elfordítja. Feltéve, hogy a vevő készülékben fekvő tájolású A4/LT méretű papír van () az üzenet az eredetivel azonos méretben kerül kinyomtatásra.

#### **Korlátozások**

- Ez a funkció nem érhető el az Azonnali átvittel.

---

## A továbbítás eredményének ellenőrzése

---

- Kapcsolja be a kommunikáció eredménye jelentés funkcióját, ha szeretné, hogy a gép minden sikeres átvitel után kinyomtasson egy jelentést. Lásd 56. oldal *"Nyomtatott jelentés"*.  
Ha a kommunikáció eredménye jelentés funkciót kikapcsolva hagyjuk, a készülék nem nyomtat minden egyes továbbítás után jelentést. Ha viszont a kommunikáció nem sikerül, helyette a sikertelen kommunikáció jelentés kerül kinyomtatásra.
- Ha kikapcsolja a továbbítás eredménye jelentést (Azonnali továbbítás), a Hibajelentés kerül kinyomtatásra sikertelen kommunikáció esetén.
- A továbbítási eredményeket a Naplóban is ellenőrizheti. Lásd 35. oldal *"A Napló nyomtatása"*.  
A Naplót kinyomtathatja vagy a kijelzőn átlapozhatja. Lásd 29. oldal *"Az átvitel eredményének ellenőrzése (TX fájl állapot)"*.

3

---

## Faxüzenetek azonnali továbbítása

---

A faxüzenetek haladéktalan továbbításához használja az Azonnali átvitel funkciót. Ha éppen beállította egy dokumentum körfaxként történő szétküldését, az azonnali átvitel megszakítja az aktuális kommunikációt.

Az Ön dokumentuma nem kerül elküldésre, amíg a korábban sorbaállított fájlok nem lesznek elküldve.

---

## Automatikus újrahívás

---

Ha a vonal foglalt volt vagy a továbbítás közben hiba jelentkezett, és a faxüzenetet nem sikerült elküldeni, a készülék 5 perces időközökben négyszer megpróbálja újratárcsázni a számot (ezek az értékek országoktól függően különböznek).

Amennyiben a négy újrahívás után nem sikerül az átvitel, a készülék törli a továbbítást és kinyomtatja a kommunikáció eredménye jelentést vagy a sikertelen kommunikáció jelentést.

---

## Körfax-sorrend

---

Ha ugyanazon üzenethez több célállomás tárcsázását kezdeményezi (Körfax), az üzeneteket a gép olyan sorrendben továbbítja, amilyen sorrendben a tárcsázás történt. Ha a faxüzenetet nem sikerült továbbítani egy bizonyos állomásra, a készülék a körfaxban megadott utolsó célállomás után hívja fel újból az adott állomást. Ha például a körfaxban négy célállomást ad meg a gépnek A-tól D-ig, és az A és C állomások foglaltat jeleznek, a készülék az alábbi sorrendben hívja fel az állomásokat: A, B, C, D, A és C.

---

## A továbbítás folyamatának ellenőrzése

---

Ha szeretné leellenőrizni, hogy mely állomásokra sikerült eddig továbbítani a faxüzenetet, nyomtassa ki a TX fájlok listáját.

---

## Ha megtelik a memória egy dokumentum eltárolása közben

---

Ha a dokumentum eltárolása alatt megtelik a memória (a szabad hely eléri a 0%-os szintet), a kijelzőn a "Memória tele. Tárolás leállítva, Az átvitel leállítva" felírat jelenik meg.

3

```
Memória tele
Tárolás leállítva, /OK
```

Nyomja meg az **[OK]** gombot a tárolt oldalak továbbításához.

```
Az átvitel leállítva
```

### **Megjegyzés**

- Az alapbeállítás szerint a sikeresen beolvasott oldalakat továbbítja a gép. Ha szeretné megváltoztatni ezt a beállítást, keresse fel a szerviz képviselőjét.

---

## Kötegelt továbbítás

---

Ha a memóriaátvitel funkcióval küld el egy faxüzenetet, és a gép memóriájában korábbról várakozik egy faxüzenet, melynek célállomása azonos a most elküldöttével, a két üzenetet egyszerre adja le a készülék. Több faxüzenet is elküldhető egyetlen hívással, így nincs szükség arra, hogy többször külön tárcsázza ugyanazt az állomást. Ez hozzájárul a távközlési költségek megtakarításához és az átviteli idő csökkentéséhez.

Az előzetesen meghatározott továbbítási idővel rendelkező faxüzenetek akkor kerülnek átvitelre a kötegelt továbbítás keretében, ha az időpont már elmúlt.

### **Megjegyzés**

- Az alapbeállítás szerint a kötegelt továbbítás funkciója be van kapcsolva. A felhasználói paraméterek segítségével ezt a funkciót be- vagy kikapcsolhatja. Lásd 112. oldal "Felhasználói paraméterek" (14 kapcsoló, 2 bit).

## ECM (Hibajavító üzemmód)

Ez a funkció automatikusan újra küldi azokat az adatokat, melyeket nem sikerült továbbítani, egy nemzetközi szabványoknak megfelelő rendszer segítségével.

Az ECM funkció használatához szükséges, hogy a célállomás készüléke is rendelkezzen ezzel a funkcióval.

## Párhuzamos memóriaátvitel

3

Ez a funkció megkezdi a tárcsázást, miközben a dokumentumokat olvassa be a gép. Az egyszerű memóriaátvitelnél a készülék először eltárolja a dokumentumot a memóriába, majd tárcsázza a célállomást. A párhuzamos memóriaátvitel lehetővé teszi, hogy gyorsan megállapítsa, sikerült-e megteremteni a kapcsolatot. Ráadásul ez a funkció gyorsabban beolvassa a dokumentumokat, mint az azonnali átvitel, és igen hasznos, ha siet és a dokumentumot más célra is használni kell.

### Megjegyzés

- Az alapbeállítás szerint ez a funkció be van kapcsolva. Ezt megváltoztathatja a felhasználói paraméterek segítségével. Lásd 112. oldal *"Felhasználói paraméterek"* (07 kapcsoló, 2 bit).

### Korlátozások

- Az alábbi esetekben az egyszerű memóriaátvitel kerül alkalmazásra a párhuzamos memóriaátvitel helyett.
  - Ha foglalt a vonal és nem jött létre a kapcsolat
  - A később küldés funkcionál
  - A továbbküldési megbízás funkcionál
  - Ha memóriaátvitel céljából eltárol egy dokumentumot, miközben egy másik kommunikáció folyamatban van
  - Ha két vagy több célállomás kerül meghatározásra
  - Ha a dokumentumot az expozíciós üveglapra helyezi

### Megjegyzés

- Ha megnyomja a **[Törlés/Stop]** gombot, elakad a dokumentum vagy a memória megtelik a párhuzamos memóriaátvitel során, a készülék leállítja a küldést, majd kinyomtatja a továbbítás eredménye jelentést. A fájl törlésre kerül.
- Az összes eltárolt oldal számát nem nyomtatja a gép a lapokra a párhuzamos memóriaátvitel során. Csak az adott oldal sorszáma kerül kinyomtatásra, például P.1, P.2 nem pedig 1/2, 2/2.
- Ha megtelik a memória, a normális memóriaátvitel kerül alkalmazásra.

## Nyomtatott jelentés

### Fájl tárolásának jelentése

Ezt a jelentést a gép egy dokumentumnak a memóriában való eltárolása után nyomtatja ki. A jelentés áttekintést nyújt az eltárolt dokumentumok tartalmáról és a hozzájuk tartozó célállomásokról. Ha a gépen beállítja, hogy ne nyomtassa ki ezt a jelentést, egy dokumentum sikertelen tárolása esetén mindenképpen kinyomtatásra kerül.

3

#### Megjegyzés

- Ezt a jelentést be- és kikapcsolhatja. Az alapbeállítás szerint nem kerül kinyomtatásra. Lásd 112. oldal *“Felhasználói paraméterek”* (03 kapcsoló, 2 bit).
- Meghatározhatja, hogy a jelentésen megjelenjen-e a dokumentumkép egy része (az alapbeállítás szerint nyomtatásra kerül a kép egy része). Lásd 112. oldal *“Felhasználói paraméterek”* (04 kapcsoló, 7 bit).

### Kommunikáció eredménye jelentés

Ezt a jelentést a gép a memóriaátvitel befejezése után nyomtatja ki, hogy leellenőrizhesse a továbbítás eredményét. Ha két vagy több célállomás lett meghatározva, ez a jelentés azután kerül kinyomtatásra, hogy a gép a faxüzenetet elküldte az összes célállomásnak. Ha a készülék úgy van beállítva, hogy ne nyomtassa ki ezt a jelentést, és a faxüzenetet nem sikerült továbbítani, a gép kinyomtatja a sikertelen kommunikáció jelentést. Lásd 57. oldal *“Sikertelen kommunikáció jelentés”*.

#### Megjegyzés

- Az alapbeállítás szerint ez a funkció be van kapcsolva. Ezt kikapcsolhatja a felhasználói paraméterek segítségével. Lásd 112. oldal *“Felhasználói paraméterek”* (03 kapcsoló, 0 bit).
- Meghatározhatja, hogy a jelentésen megjelenjen-e a dokumentumkép egy része (az alapbeállítás szerint nyomtatásra kerül a kép egy része). Lásd 112. oldal *“Felhasználói paraméterek”* (04 kapcsoló, 7 bit).
- Az *“oldal”* rovat adja meg a teljes oldalszámot. A *“nem elküldött”* rovat adja meg a sikertelenül elküldött oldalak számát.

---

## Sikertelen kommunikáció jelentés

---

Ezt a jelentést csak olyankor nyomtatja ki a készülék, ha a továbbítás eredménye jelentés ki van kapcsolva és az üzenetet nem sikerült leadni a memóriaátvitel segítségével. Ezek a jelentések áttekintést nyújtanak a sikertelen továbbításokról, így tudja, mely üzeneteket kell újra elküldeni.

### **Megjegyzés**

- Meghatározhatja, hogy a jelentésen megjelenjen-e a dokumentumkép egy része (az alapbeállítás szerint nyomtatásra kerül a kép egy része). Lásd 112. oldal *“Felhasználói paraméterek”* (04 kapcsoló, 7 bit).
- Az *“oldal”* rovat adja meg a teljes oldalszámot. A *“nem elküldött”* rovat adja a sikertelenül elküldött oldalak számát.

3

---

## Átvitel eredménye jelentés (azonnali átvitel)

---

Ha bekapcsolja ezt a jelentést, a gép automatikusan kinyomtat egy jelentést minden azonnali átvitel után, áttekintést biztosítva arról, hogy melyik továbbítás volt sikeres, melyik nem. Ha a készüléket úgy állítja be, hogy ne nyomtassa ki ezt a jelentést, és a faxüzenetet nem sikerült továbbítani, a gép egy hibajelentést nyomtat ki helyette.

### **Megjegyzés**

- Ezt a jelentést a felhasználói paraméterek segítségével be- és kikapcsolhatja. Lásd 112. oldal *“Felhasználói paraméterek”* (03 kapcsoló, 5 bit).
- Ha az oldal sikeresen el lett küldve, az *“oldal”* rovat megadja a sikeresen elküldött oldalak teljes számát. A *“nem elküldött”* rovat adja meg a sikertelenül elküldött oldalak számát.

## Adattovábbítási üzemmód

---

3

# 4. Vételi üzemmódok

## Vétel

### Azonnali vétel

A beérkező faxüzenet minden oldala azonnal a vétel befejeztével nyomtatásra kerül. Ez a módszer használatos a hagyományos faxüzenetek esetén.

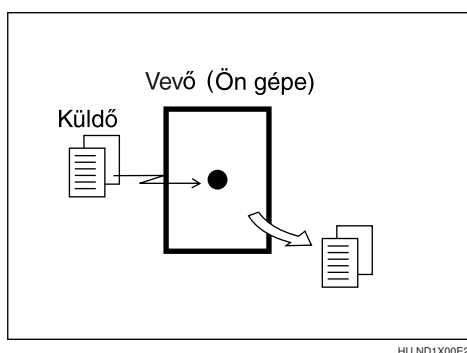

#### 💡 A kijelző a vétel során

A küldő neve vagy faxszáma jelenik meg a felső vonalon.

```

ABC COMPANY
Dok. be / tárcs.
  
```

#### 💡 Vételi felbontás

Ez a gép a vétel során **Alapszintű**, **Részletes** és **Finom** felbontásokat támogat. Ez eltérhet a feladó elképzeléseitől.

A vétel nem jön létre, ha nincs elég szabad memória. Ha az azonnali vétel során a szabad memória eléri a 0 %-os szintet, bármilyen további vétel lehetetlenné válik, és az aktuális kommunikációt a készülék leállítja.

## Memóriavétel

A készülék megvárja, míg az üzenet összes oldala meg nem érkezik a memóriába, és csak ezután nyomtatja ki az üzenetet.

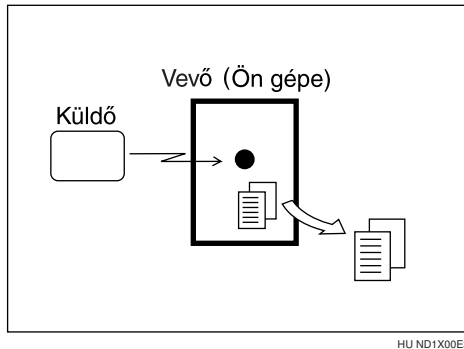

HU ND1X00E3

4

Ez az üzemmód a Helyettesítő vétellel használatos. Lásd 60. oldal *“Helyettesítő vétel”*.

### Fontos

- A memóriában eltárolt összes üzenet törlésre kerül, ha az áramellátás egy óránál hosszabb ideig ki van kapcsolva.
- A készülék esetleg nem képes nagy számú üzenetek vagy nagy adattartalmú üzenetek vételére. Ilyen esetekben azt javasoljuk, hogy kapcsolja ki a fenti üzemmódot.

### Korlátozások

- Ha a készülék memóriájában kevés a szabad hely, lehetséges, hogy a gép nem tud faxüzeneteket venni.

### Megjegyzés

- Ha a memóriavétel során a szabad memória eléri a 0 %-os szintet, a készülék nem tudja tovább venni az aktuális faxüzenetet, és leállítja a kommunikációt.

## Helyettesítő vétel

Ha az alábbi feltételek bármelyike teljesül, a gép automatikusan átkapcsol a memóriavételi üzemmódba, és eltárolja az üzeneteket a memóriába azok azonnali kinyomtatása helyett. Ezt a vételi üzemmódot - amikor a beérkező faxüzeneteket a gép a memóriájában tárolja el, anélkül, hogy kinyomtatná azokat - helyettesítő vételnek hívjuk. A helyettesítő vétellel beérkezett üzeneteket a gép automatikusan kinyomtatja, amint a helyettesítő vétel aklamazását indokló körülmény kijavításra kerül. A helyettesítő vétel az alábbi esetekben kerül alkalmazásra:

- Elfogyott a papír
- Elfogyott a festék

- Elakadt a papír
- A fedőlap nyitva van
- A faxüzenet egy másolási vagy nyomtatási munka során érkezik

#### **Korlátozások**

- A vétel nem jöhet létre, ha nincs elég szabad memória.

#### **Megjegyzés**

- A **Fájl vétele** jelzőlámpa felgyullad, hogy tájékoztassa a helyettesítő vétel használatával érkezett üzenet(ek)ről.
- Ha a helyettesítő vétel során a szabad memória eléri a 0 %-os szintet, bármilyen további vétel lehetetlenné válik, és az aktuális kommunikációt a készülék leállítja.

4

## **Névtelen feladóktól érkező üzenetek kiszűrése**

A nemkívánatos üzenetek kiszűrése érdekében, melyek foglalják a memóriát, a készüléket beprogramozhatja, hogy csak a Helyettesítő vételt alkalmazza az alábbi feltételek esetén.

Négy beállítás áll rendelkezésre:

- Feltétel nélkül engedélyezve (Szabad)
- Saját név / Saját faxszám számára engedélyezett vétel
- A lehívóazonosítóval egyeztetve engedélyezett
- Letiltva (Vétel kikapcsolva)

#### **Megjegyzés**

- Az alapbeállítás a "Saját név vagy Saját faxszám vételekor", csak akkor tárol el üzeneteket, ha a Saját név / Saját faxszám megjelenik. Ezt megváltoztathatja a felhasználói paraméterek segítségével. Lásd 112. oldal "*Felhasználói paraméterek*" (05 kapcsoló, 2,1 bit).
- Még ha nem is rendelkezik a feladó Saját név vagy Saját faxszám azonosítással, a készülék akkor is a helyettesítő vétellel veszi az üzeneteket, ha:
  - A főkapcsoló bekapcsolt állapotában akad el a papír a gépben
  - Valamilyen oknál fogva a nyomtatás nem lehetséges, például egy másolási munka van folyamatban.
- A készüléknek ugyanolyan gyártmányúnak kell lennie és egyeznie kell a lehívóazonosítóval.



 **Saját név vagy Saját faxszám vételekor**

A készülék csak akkor kapcsolja be a helyettesítő vételt, ha a küldőnek be van programozva a Saját név vagy Saját faxszám azonosítója. Ha az áramellátás egy óránál hosszabb ideig ki van kapcsolva, az összes memóriába vett üzenet törlésre kerül. Ebben az esetben az áramkimaradás jelentést vagy a Naplót használhatja az elveszett fájlok meghatározásához, így megkérheti a feladókat, hogy küldjék el újból az üzenetet.

 **Fontos**

- Ha egy küldőnek nincs beprogramozva a Saját név vagy Saját faxszám azonosítója, a készülék visszautasíthat egy fontos faxüzenetet. Azt ajánljuk, kérje meg a fontos küldőket, hogy azok előzetesen regisztrálják Saját név vagy Saját faxszám azonosítójukat.

4



 **Szabad**

A készülék Helyettesítő vétel üzemmódba kapcsol, függetlenül attól, hogy a küldő Saját név vagy Saját faxszám azonosítója be van-e programozva vagy sem.



# Nyomtatási funkciók

## Hangjelzés a nyomtatás befejezésekor

Az alapbeállítás szerint a készülék egy hangjelzéssel tájékoztatja Önt, ha befejezte a vett üzenet nyomtatását.

### **Megjegyzés**

- A hangjelzés hangerejét megváltoztathatja, vagy teljesen ki is kapcsolhatja (állítsa a hangerőt minimumra). Lásd a 4. fejezetet "Hangerősség beállítása" az Alapvető funkciók kézikönyvben.

## Ellenőrző jel

4

Az alapbeállítás szerint a faxüzenet első oldalára a gép egy ellenőrző jelet nyomtat, hogy könnyen meg tudja különböztetni a többi oldaltól.

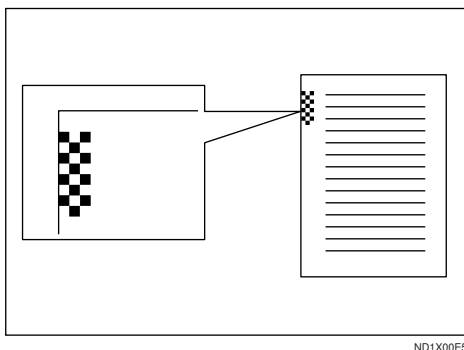

### **Megjegyzés**

- Kikapcsolhatja ezt az üzemmódot az RX kezdeti beállítása segítségével. Lásd 88. oldal "A vétel kezdeti beállításának megváltoztatása".

## Középső jel

---

Az alapbeállítás szerint minden beérkező oldal bal szélének és felső szélének közepén egy jelzést nyomtat a gép. Ez megkönnyíti a lyukasztó pontos elhelyezését, amikor lefűzi az üzeneteket.

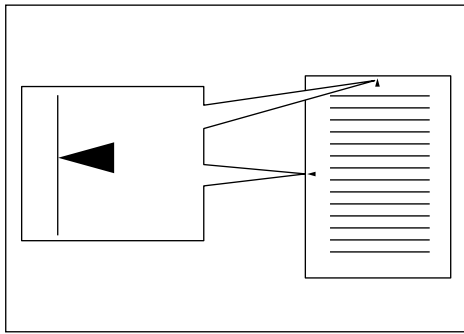

4

### ! Korlátozások

- Az oldalközép jelzés egy kicsit elcsúszhat a lap szélének tényleges közepétől.

### ✎ Megjegyzés

- Kikapcsolhatja ezt az üzemmódot az RX kezdeti beállítása segítségével. Lásd 88. oldal *"A vétel kezdeti beállításának megváltoztatása"*.

## Vétel időpontja

---

Az üzenet vételének dátumát és időpontját a vett kép alsó részére kinyomtathatja a készülék. Ez a funkció az alapbeállítás szerint ki van kapcsolva - kapcsolja be az RX kezdeti beállítása segítségével. Lásd 88. oldal *"A vétel kezdeti beállításának megváltoztatása"*.

### ! Korlátozások

- Ha a vett üzenet két vagy több lapra kerül nyomtatásra, a dátumot és az időt a gép az utolsó oldalra nyomtatja.

### ✎ Megjegyzés

- Az üzenet kinyomtatásának dátumát és időpontját is feltüntetheti az üzeneten. Ha szüksége van erre a funkcióra, lépjen kapcsolatba a szerviz képviselőjével.

## Képforgatás

Ha a kazettában álló tájolással helyezte el a papírlapokat , a beérkező faxüzeneteket a készülék automatikusan elforgatja, hogy megfeleljenek a papír tájolásának.

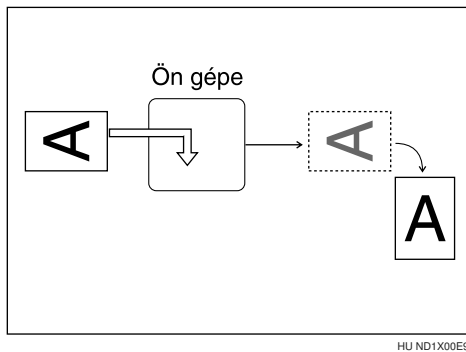

4

## Oldalszétválasztás és hosszcsökkentés (egyres országokban nem elérhető)

Ha a beérkező üzenet hosszabb, mint a gépben rendelkezésre álló papírlapok, beállíthatja, hogy a gép minden oldalt szétválasszon és külön oldalra nyomtasson, vagy pedig kicsinyítve egy lapra nyomtasson. Például ez az üzemmód szétválasztja az üzenetet, ha annak hossza 20 mm-rel vagy többel meghaladja a papír méretét, 20 mm-nél kisebbre csökkentve azt. Ha a készülék szétválasztja az üzenetet, a vágás helyére egy szétválasztó jelzést (\*) nyomtat, és a szétvágott részből 10 mm-nyit megismétel a második papírlap felső részén.

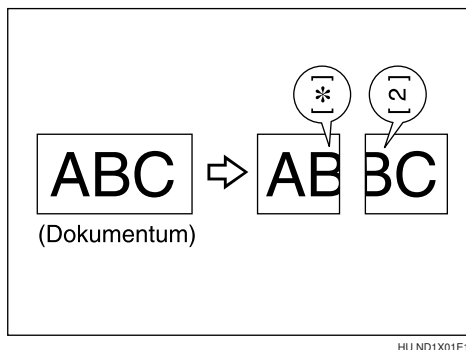

**Megjegyzés**

- A szerviz képviselője testre szabhatja ezt a funkciót az alábbi beállítások segítségével. A zárójelben lévő értékek az alapbeállítást jelölik.
  - Kicsinyítés (be)
  - Szétválasztó jelzés nyomtatása (be)
  - Átnyomtatás (be)
  - Átnyomtatás hossza (10 mm)
  - Oldalszétválasztás irányértéke (ha az üzenet 20 mm-rel hosszabb a papírnál)

**Oldalkicsinyítés**

4

Ha be van kapcsolva ez az üzemmód és a kazettában lévő papírnál hosszabb üzenetet kap, a gép általában két oldalra nyomtatja ki az üzenetet. A készülék kicsinyíti a beérkező kép szélességét és hosszúságát, hogy ráférjen egy papírlapra. Ha A4  méretű papír van a gépben és egy B4  méretű üzenetet kap, a készülék kicsinyítést alkalmaz, hogy az üzenet ráférjen A4  méretű papírlapra.

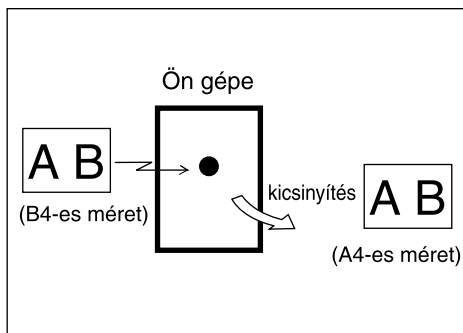
**Megjegyzés**

- Az alapbeállítás szerint ez a funkció ki van kapcsolva. Kapcsolja be a felhasználói paraméterek segítségével. Lásd 112. oldal *“Felhasználói paraméterek”* (10 kapcsoló, 3 bit).

**Referencia**

65. oldal *“Oldalszétválasztás és hosszcsökkentés (egyres országokban nem elérhető)”*

---

## TSI nyomtatás

---

A beérkező üzenetekre a gép általában a feladó faxfejlécét nyomtatja. Ha a feladó nem programozta be a faxfejlécét, nem lesz képes beazonosítani azt. Ezzel a funkcióval viszont a feladó neve vagy faxszáma mégis kinyomtatásra kerül, így megállapíthatja, hogy honnan érkezett az üzenet.







### Megjegyzés

- Ezt a funkciót be- vagy kikapcsolhatja a felhasználói paraméterek segítségével. Lásd 112. oldal *“Felhasználói paraméterek”* (02 kapcsoló, 3 bit).

---

## Ha nincs megfelelő méretű papír

---

Ha nincs olyan méretű papír a készülékben, amelynek mérete megegyezik a fogadott üzenettel, a készülék az elérhető papírméretek közül fog választani. Például, ha a készülékbe B4  és A3  méretű papír van helyezve és A4  méretű üzenetet fogad, ellenőrizze az alábbi táblázat A4 oszlopát. A táblázat tetején lévő papírméreteknak van a legnagyobb elsőbbségük. Ebben az esetben, mivel az A3  magasabb prioritású, mint a B4 , az üzenet A3  méretű papírra kerül kinyomtatásra.

Amennyiben csak B5  méretű papír van a gépben, amikor A3  méretű üzenet érkezik, a vett üzenetet a készülék eltárolja a memóriában és nem nyomtatja ki.

## Vételi üzemmódok

## ❖ Prioritás táblázat

		Vett képméret							
		A3,DLT	B4	A4,LT	A4,LT	B5	A5,HLT	LG	F/F4
Papírválasztási prioritás	1	A3	B4	LT	A4	B5	HLT	LG	F/F4
	2	DLT	A3	LT	A4	B5	HLT	A4	LG
	3	A4	DLT	A4	LT	B4	A5	A4	A4
	4	A4	B5	A4	LT	A4	A5	LT	A4
	5	LT	B5	F/F4	A3	A4	LT	LT	LT
	6	LT	A4	LG	F/F4	LT	LT	F	LT
	7	F/F4	A4	A3	DLT	LT	A4	B4	B4
	8	B4	LT	B4	B4	F/F4	A4	A3	A3
	9	LG	LT	DLT	LG	A3	F/F4	DLT	DLT
	10		F/F4	HLT		DLT	LG	HLT	HLT
	11		LG	HLT		LG	B5	HLT	HLT
	12			A5			B5	A5	A5
	13			A5			A3	A5	A5
	14			B5			B4	B5	B5
	15			B5			DLT	B5	B5



Álló tájolás



Fekvő tájolás



Képfelfordítás

HU GFRXPSE1

Oldalkicsinyítés	Letiltva
Beolvasási irány szerinti kicsinyítés	Engedélyezve
Oldalszétválasztási küszöb	20 mm
Szélesség vagy hosszúság elsőbbsége	Szélesség

- és jelölések azt mutatják, hogy az üzenet szétválasztva, két megadott tájolású és méretű papírlapra kerül kinyomtatásra.

### 📌 Korlátozások

- A vett üzenetek kinyomtatásához használt papír mérete különbözhet a továbbított dokumentum méretétől.

### 📝 Megjegyzés

- A készülék az A4, B4, LT, LG és A3 szélesség méretek vételére képes. Minden üzenet, amely az A4 vagy LT méretnél keskenyebb, A4 vagy LT szélességűként, változatlan hosszúsággal kerül továbbításra.

### 🔍 Referencia

65. oldal "Oldalszétválasztás és hosszcsökkentés (egyres országokban nem elérhető)"

66. oldal "Oldalkicsinyítés"

65. oldal "Képforgatás"

4

## Azonos méretű nyomtatás

Ha bekapcsolja ezt a funkciót, és nincs megfelelő méretű papír, amelyre a készülék kinyomtatná a beérkezett dokumentumot, a kijelzőn egy üzenet jelenik meg, amely a megfelelő méretű papír pótlására szólítja fel Önt. Amint behelyezte az új papírt, kinyomtathatja az üzenetet.

Két üzenet jelenhet meg:

- Papírkazetta

Nincs papír

Töltsön be A4-es papírt

### 📝 Megjegyzés

- Az alapbeállítás szerint ez az üzenet ki van kapcsolva. Ezt az üzenetet bekapcsolhatja a felhasználói paraméterek segítségével. Lásd 112. oldal "Felhasználói paraméterek" (05 kapcsoló, 5 bit).

## Kifogyott papírt jelző üzenet

Ha a papírtálcából kifogyott a papír, beállíthatja, hogy a kijelzőn megjelenjen egy üzenet, amely a papír pótlására szólít fel.

### 📝 Megjegyzés

- Az alapbeállítás szerint ez az üzenet ki van kapcsolva. Ezt bekapcsolhatja a felhasználói paraméterek segítségével. Lásd 112. oldal "Felhasználói paraméterek" (05 kapcsoló, 7 bit).

## Vételi üzemmódok

---

4

## 5. Faxfelhasználói eszközök

### A felhasználói eszközök elérése

A felhasználói eszközök lehetővé teszik, hogy beprogramozza a készülékbe az azonosító adatait, eltárolja a gyakran használt számokat és beállításokat, és az egyedi igényeknek megfelelően alakítsa az alapbeállításokat.

Azért, hogy könnyen és gyorsan megtalálhassa a keresett felhasználói eszközt, azok funkció szerint vannak csoportosítva:

#### ❖ Programozás/Törlés

Programozáshoz vagy törléshez használja: Közvetlenhívók, Csoportok, Rövidhívók és Felhasználói funkciók

#### ❖ Jelentések/Listák

Nyomtatáshoz használja: a Napló, TX Fajllista, Csoporthívó lista, Közvetlenhívó lista, Rövidhívó lista és Közvetlenhívó címke

#### ❖ Beállítás

Konfiguráláshoz használja: Képernyőerősség, Dátum/Időpont, Nyári időszámítás/DST és Faxinformáció

#### ❖ TX kezdeti beállítása

Alapbeállítások elkészítéséhez használja: Adattovábbítás üzemmód (Memória/ Azonnali), beolvasási feltételek (Felbontás és Dokumentum típusa), Fax visszatérési időzítés és Kihangosítási időtartam.

#### ❖ RX kezdeti beállítása

Használja a beállítások megváltoztatásához: Vételi üzemmód, Ellenőrző jel, Középső jel, RX időpont nyomtatása és Utánküldés

**1** Nyomja meg a **[Felh. beállítások]** gombot.

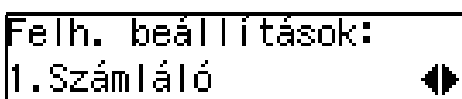
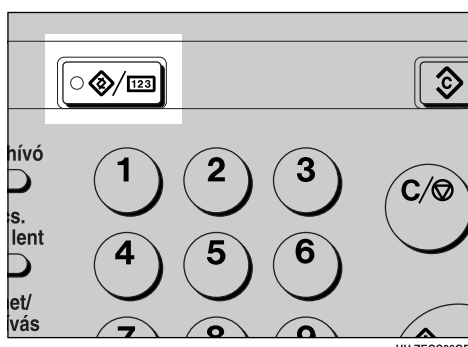

- 2** Nyomja meg a ◀ vagy a ▶ gombot, amíg a “4.Fax beállítások” megjelenik.

Felh. beállítások:  
4.Fax beállítások ◀▶

- 3** Nyomja meg az [OK] gombot.

- 4** Nyomja meg a ◀ vagy a ▶ gombot, amíg a keresett kategória megjelenik, majd nyomja meg az [OK] gombot.

Fax beállítások:  
1.Program/törlés ◀▶

- 5** Nyomja meg a ◀ vagy a ▶ gombot, amíg a keresett Felhasználói eszköz megjelenik, majd nyomja meg az [OK] gombot.

Program/törlés:  
1.Közv.hívó progr. ◀▶

5

- 6** Kövesse a kijelzőn megjelenő utasításokat.

Az egyes Felhasználói eszközökre vonatkozó részletekért lásd ennek a kézikönyvnek a megfelelő oldalait.

- 7** Miután elkészítette a változtatásokat, nyomja meg az [OK] gombot.

A készülék automatikusan visszatér a Felhasználói eszközök főmenübe.

---

## Kilépés a Felhasználói eszközök üzemmódból

---

- 1** Nyomja meg a [Mégse] gombot minden egyes kijelzésnél, amíg eljut a készenléti kijelzéshez.

## Felhasználói funkció gombok hozzárendelése

Be tudja programozni az egyes felhasználói funkció gombokat ( **[F1]** – **[F3]** ) azokkal a funkciókkal, amelyeket gyakran használ. Ha használni kívánja azt a funkciót ahelyett, hogy a megtalálásához számos menün keresztül keresnie kéne, csak megnyomja a megfelelő felhasználói funkció gombot. Ez az eljárás használható szerkesztéshez, törléshez vagy a felhasználói funkció gombok tartalmának megváltoztatásához.

### Megjegyzés

- Amikor a készüléket üzembe helyezik, alapbeállításként az alábbi funkciók vannak eltárolva a felhasználói funkció gombokban.

Gomb	Funkció
F1	Kézi vétel
F2	Vételi üzemmód
F3	Pecsételés

5

## Felhasználói funkció gomb tartalmának tárolása/szerkesztése

- 1** Nyomja meg a **[Felh. beállítások]** gombot.

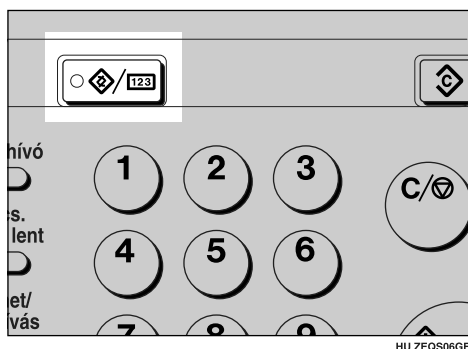

```
Felh. beállítások:
1. Számláló
```

- 2** Nyomja meg a **[◀]** vagy a **[▶]** gombot, amíg a "4.Fax beállítások" megjelenik.

```
Felh. beállítások:
4.Fax beállítások
```

- 3** Nyomja meg az **[OK]** gombot.

- 4** Bizonyosodjon meg arról, hogy az "1.Program/törlés" megjelenik, majd nyomja meg az **[OK]** gombot.

```
Fax beállítások:
1.Program/törlés  ◀▶
```

- 5** Nyomja meg a **⏪** vagy a **⏩** gombot, amíg a "7.Felh-i funkciók" jelenik meg, majd nyomja meg az **[OK]** gombot.

```
Program/törlés:
7.Felh-i funkciók  ◀▶
```

- 6** Nyomja meg a használni kívánt felhasználói funkció gombot (**[F1]** – **[F3]**).

```
Program helye?
(F1-F3)
```

5

 **Megjegyzés**

- Ha hibát követett el, nyomja meg a **[Mégse]** gombot és térjen vissza az **5** lépéshez.

- 7** Nyomja meg a **⏪** vagy a **⏩** gombot, amíg a felhasználói funkció gombban rögzíteni kívánt funkció megjelenik, majd nyomja meg az **[OK]** gombot.

```
Felh-i funk  ◀▶/OK
Átvitel állapota
```

 **Megjegyzés**

- Ha több funkciót kíván tárolni, ismételje meg a lépéseket az **5**-től a **7**-ig a további gombok számára.
- Ha a **[Mégse]** gombot nyomja meg, a funkció nem lesz eltárolva és az **5** lépésben mutatott kijelzés jelenik meg ismét.

- 8** Nyomja meg a **[Felhasználói eszközök]** gombot.

## A felhasználói gombok kiosztása

- 1** Nyomja meg azt a felhasználói funkció gombot (**[F1]** – **[F3]**), amelyben a használni kívánt funkció el lett tárolva.

Az eltárolt funkció kijelzése látható.

◆ **Például "Napló nyomtatása"**

```
Napló:
Start a nyomtatáshoz
```

## A felhasználói funkció gombokban eltárolható funkciók

Funkció neve	Alapbeállítás szerinti gomb
Kézi vétel	F1
Vételi üzemmód	F2
Pecsetelés	F3
TX állapot	
RX állapot	
Napló nyomtatása	
Faxfejléc nyomtatása	
TX eredmény nyomtatása	
Utánküldés	
Csoport	
Hívás-kiegészítő	

## Jelentések/Listák nyomtatása

Ez a funkció az alábbi jelentések és listák kézi kinyomtatását teszi lehetővé. Válassza ki a szükséges jelentést vagy listát.

- Napló  
Lásd 35. oldal "A Napló nyomtatása".
- TX Fájllista  
Lásd 33. oldal "A memóriában lévő fájlok listájának nyomtatása (TX Fájllista nyomtatása)".
- Közvetlenhívó lista  
Lásd a 3. fejezetet "Közvetlenhívó" az Alapvető funkciók kézikönyvben.
- Rövidhívó lista  
Lásd a 3. fejezetet "Rövidhívó" az Alapvető funkciók kézikönyvben.
- Csoporthívó lista  
Lásd a 3. fejezetet "Csoportok" az Alapvető funkciók kézikönyvben.

5

**1** Nyomja meg a **[Felh. beállítások]** gombot.

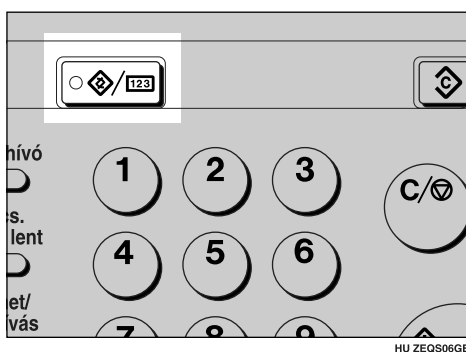

```
Felh. beállítások:
1. Számláló
```

**2** Nyomja meg a **⏪** vagy a **⏩** gombot, amíg a "4.Fax beállítások" megjelenik.

```
Felh. beállítások:
4.Fax beállítások
```

**3** Nyomja meg az **[OK]** gombot.

**4** Nyomja meg a **⏪** vagy a **⏩** gombot, amíg a "2.Jelentés/listák" jelenik meg, majd nyomja meg az **[OK]** gombot.

```
Fax beállítások:
2. Jelentés/Listák
```

---

### A Napló nyomtatása

---

- ① Bizonyosodjon meg arról, hogy az "1.Napló" megjelenik, majd nyomja meg az **[OK]** gombot.

Jelentések/Listák  
1.Napló ◀▶

 **Megjegyzés**

- Ha hibásan írta be, nyomja meg a **[Mégse]** gombot, majd próbálkozzon újból.

---

### TX Fájllista nyomtatása

---

- ① Nyomja meg a ◀ vagy a ▶ gombot, amíg a "2.Átv-i file lista" jelenik meg, majd nyomja meg az **[OK]** gombot.

Jelentések/Listák  
2.Átv-i file lista ◀▶

 **Megjegyzés**

- Ha hibásan írta be, nyomja meg a **[Mégse]** gombot, majd próbálkozzon újból.

---

### Közvetlenhívó lista nyomtatása

---

- ① Nyomja meg a ◀ vagy a ▶ gombot, amíg a "3.Hívó listák" jelenik meg, majd nyomja meg az **[OK]** gombot.

Jelentések/Listák  
3.Hívó listák ◀▶

- ② Bizonyosodjon meg arról, hogy az "1.Közv.hívó lista" megjelenik, majd nyomja meg az **[OK]** gombot.

Hívó lista:  
1.Közv.hívó lista ◀▶

 **Megjegyzés**

- Ha hibásan írta be, nyomja meg a **[Mégse]** gombot, majd próbálkozzon újból.

## Faxfelhasználói eszközök

## Rövidhívó lista nyomtatása

- ① Nyomja meg a ◀ vagy a ▶ gombot, amíg a "3.Hívó listák" jelenik meg, majd nyomja meg az **[OK]** gombot.

Jelentések/listák  
3.Hívó listák ◀▶

- ② Nyomja meg a ◀ vagy a ▶ gombot, amíg a "2.Rövidhívó lista" jelenik meg, majd nyomja meg az **[OK]** gombot.

Hívó lista:  
2.Rövidhívó lista ◀▶

 **Megjegyzés**

- Ha hibásan írta be, nyomja meg a **[Mégse]** gombot, majd próbálkozzon újból.

5

## Csoporthívó lista nyomtatása

- ① Nyomja meg a ◀ vagy a ▶ gombot, amíg a "3.Hívó listák" jelenik meg, majd nyomja meg az **[OK]** gombot.

Jelentések/listák  
3.Hívó listák ◀▶

- ② Nyomja meg a ◀ vagy a ▶ gombot, amíg a "3.Csop.hívó lista" jelenik meg, majd nyomja meg az **[OK]** gombot.

Hívó lista:  
3.Csop.hívó lista ◀▶

 **Megjegyzés**

- Ha hibásan írta be, nyomja meg a **[Mégse]** gombot, majd próbálkozzon újból.

## Közvetlenhívó címke nyomtatása

- ① Nyomja meg a ◀ vagy a ▶ gombot, amíg a "4.Közv.hívó címke" jelenik meg, majd nyomja meg az **[OK]** gombot.

Jelentések/listák  
4.Közv.hívó címke ◀▶

 **Megjegyzés**

- Ha hibásan írta be, nyomja meg a **【Mégse】** gombot, majd próbálkozzon újból.

**5** Nyomja meg a **【Start】** gombot.

**6** Nyomja meg a **【Felh. beállítások】** gombot.

A készülék visszatér a készenléti kijelzéshez.

## A dátum és az időpont beállítása

Ezt a funkciót használja a készülék belső órájának az aktuális időpontra és dátumra történő beállításához.

Ha a pillanatnyi dátum és időpont téves, használja ezt az eljárást azok kijavítására.

- 1** Nyomja meg a **[Felhasználói eszközök]** gombot.

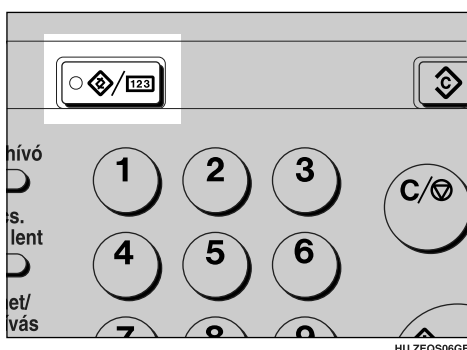

Felh. beállítások:  
1. Számláló

- 2** Nyomja meg a **⏪** vagy a **⏩** gombot, amíg a "4.Fax beállítások" megjelenik.

Felh. beállítások:  
4.Fax beállítások

- 3** Nyomja meg az **[OK]** gombot.

- 4** Nyomja meg a **⏪** vagy a **⏩** gombot, amíg a "3.Beállítások" megjelenik.

Fax beállítások:  
3.Beállítások

- 5** Nyomja meg az **[OK]** gombot.

- 6** Nyomja meg a **⏪** vagy a **⏩** gombot, amíg a "2.Dátum/idő" megjelenik.

Beállítások:  
2.Dátum/idő

- 7** Nyomja meg az **[OK]** gombot.

- 8** A számjegyombok megnyomásával adja meg az évszámot, vagy ha az évszám helyes, nyomja meg az **[OK]** gombot.

Év:	OK
[2001]	

- 9** Nyomja meg a **⏪** vagy a **⏩** gombot a megfelelő hónap kiválasztásához, majd nyomja meg az **[OK]** gombot.

Hónap:	⏪/OK
[Július]	

- 10** Nyomja meg a **[Törlés/Stop]** gombot és a számjegybillentyűzet használatával adja meg a megfelelő dátumot (01-től 31-ig).

Nap:	OK
[20]	

5

- 11** Használja a számjegybillentyűzetet a helyes időpont megadásához.

Idő:	OK
[13:52]	

Adja meg a helyes órabeállítást (0-től 23-ig), majd nyomja meg a **⏪** vagy a **⏩** gombot.

Nyomja meg a **[Törlés/Stop]** gombot és a számjegybillentyűzet használatával adja meg a kétjegyű számot a helyes beállításhoz (00-től 59-ig).

- 12** Nyomja meg az **[OK]** gombot.

Miután a "Funkció elfogadva" rövid ideig felvillan a kijelzőn, a következő beállítás jelenik meg.

- 13** Nyomja meg a **[Felh. beállítások]** gombot a készenléti kijelzéshez való visszatéréshez.

## Nyári időszámítás / DST

Amennyiben a helyi szokás igényli az óra előre- vagy visszaállítását, ezt az üzemmódot használja. Könnyen előreállíthatja az órát, ha a nyári időszámítás kezdődik és vissza, ha befejeződik.

### **Megjegyzés**

- Mielőtt beállítja ezt a funkciót, győződjön meg arról, hogy a készüléke belső órája helyesen van-e beállítva.

### **1** Nyomja meg a **[Felh. beállítások]** gombot.

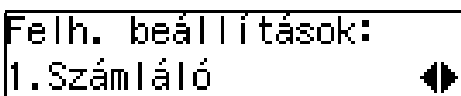
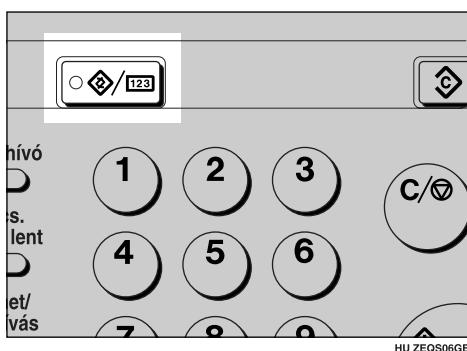

### **2** Nyomja meg a **⏪** vagy a **⏩** gombot, amíg a "4.Fax beállítások" megjelenik.

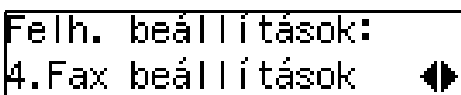

### **3** Nyomja meg az **[OK]** gombot.

### **4** Nyomja meg a **⏪** vagy a **⏩** gombot, amíg a "3.Beállítások" megjelenik.

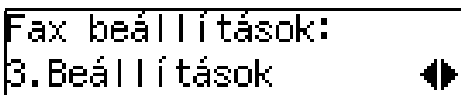

### **5** Nyomja meg az **[OK]** gombot.

### **6** Nyomja meg a **⏪** vagy a **⏩** gombot, amíg a "3.Téli/nyári időszak" megjelenik.

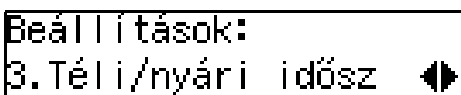

### **7** Nyomja meg az **[OK]** gombot.

**8** Használja a ◀ vagy a ▶ gombot a "Be" vagy "Ki" kiválasztásához.

Válassza a "Be"-t a készülék belső órájának egy órával előre történő állításához, és válassza a "Ki"-t az egy órával visszaállításhoz.

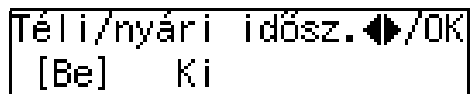

```
Téli/nyári időszak. ◀▶/OK
[Be]   Ki
```

**9** Nyomja meg az **[OK]** gombot.

Amennyiben a választás a "Be", "Az órát visszaállította egy órával" jelenik meg a kijelzőn, míg ha a választás "Ki", "Az Órát visszaállította egy órával" jelenik meg.

**10** Nyomja meg a **[Felh. beállítások]** gombot a készenléti kijelzéshez való visszatéréshez.

## Az adattovábbítás kezdeti beállításának megváltoztatása

Ha bekapcsolja a készüléket vagy visszatér a Másolási üzemmódba, a készülék visszatér az alapbeállításokhoz. Ezeket az alapbeállításokat megváltoztathatja úgy, hogy a készülék az Ön által leggyakrabban használt üzemmódok választásával indul.

Ez az eljárás az alábbi funkciók esetében használható az alapbeállítás megváltoztatásához.

- Adattovábbítási üzemmód  
Lásd a 2. fejezetet "Faxolás" az Alapvető funkciók kézikönyvben.
- Felbontás  
Lásd a 2. fejezetet "Felbontás" az Alapvető funkciók kézikönyvben..
- Fénykép dokumentum  
Lásd a 2. fejezetet "Dokumentum típusa" az Alapvető funkciók kézikönyvben.
- Fax visszatérési időzítés  
Lásd az 1. fejezetet "A készülék elindítása" az Alapvető funkciók kézikönyvben.
- Kihangosítás időzítése  
Lásd 43. oldal "Kihangosított tárcsázás".

### Megjegyzés

- Azt is kiválaszthatja, hogy a készülék visszatérjen-e az alapbeállításokhoz minden egyes kommunikáció után. Lásd 112. oldal "Felhasználói paraméterek" (01 kapcsoló, 7 bit).

### **1** Nyomja meg a **[Felh. beállítások]** gombot.

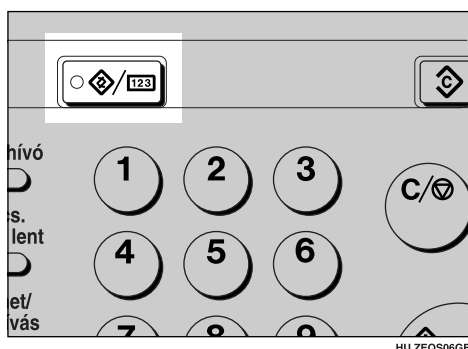

- 2** Nyomja meg a ◀ vagy a ▶ gombot, amíg a "4.Fax beállítások" megjelenik.

```
Felh. beállítások:
4.Fax beállítások  ◀▶
```

- 3** Nyomja meg az [OK] gombot.

- 4** Nyomja meg a ◀ vagy a ▶ gombot, amíg a "4.Kezdő beáll(átv)" jelenik meg, majd nyomja meg az [OK] gombot.

```
Fax beállítások:
4.Kezdő beáll(átv)  ◀▶
```

A "TX kezdeti beállítása" menü látható a kijelzőn.

- 5** Nyomja meg a ◀ vagy a ▶ gombot, amíg a megváltoztatni kívánt üzemmód megjelenik, majd nyomja meg az [OK] gombot.

```
Átvitel állapota:
1.Átviteli mód      ◀▶
```

5

 **Megjegyzés**

- Ha hibásan adja meg a számot, nyomja meg a [Törlés/Stop] gombot, majd írja be újból a helyes számot.

- 6** Válassza ki az alapbeállítást a ◀ vagy a ▶ gombok segítségével, majd nyomja meg az [OK] gombot.

◆ **Adattovábbítási üzemmód**

```
Átviteli mód:      ◀▶/OK
[Memória] Azonnali
```

Kiválaszthatja a faxüzenet továbbításának valamelyik módját (Memóriaátvitel vagy Azonnali adattovábbítás).

◆ **Felbontás**

```
Felbontás:        ◀▶/OK
[Normál]
```

```
Felbontás:        ◀▶/OK
Részletes
```

```
Felbontás:        ◀▶/OK
Finom
```

Válassza ki a szükségleteinek megfelelő beállítást az átviteli sebesség és a képminőség közötti kompromisszum alapján.

◆ **Fénykép dokumentum**

Fényk. eredeti: ◀/OK  
[Szöveges]

Fényk. eredeti: ◀/OK  
Fénykép

Válassza ki a szükségleteinek megfelelő beállítást a megfelelő dokumentumtípushoz a kép tisztaságának optimalizálása érdekében.

◆ **Fax visszatérési időzítés**

Fax időzítő null. ◀/OK  
[30 mp.]

Fax időzítő null. ◀/OK  
1 perc

Fax időzítő null. ◀/OK  
3 perc

Fax időzítő null. ◀/OK  
5 perc

Ez a készülék automatikusan bekapcsolja az Energiatakarékos üzemmódot, ha egy bizonyos ideig nem használja. Kiválaszthatja ezt a periódust a fenti opciók közül.

◆ **Kihangosítás időzítése**

Tárcs.k.le időzítő ▶/OK  
1 perc

Tárcs.k.le időzítő ▶/OK  
[3 perc]

Tárcs.k.le időzítő ▶/OK  
5 perc

Tárcs.k.le időzítő ▶/OK  
10 perc

Ez a készülék automatikusan visszavonja a Tárcs. kagyló lent üzemmódot, ha Ön nem tárcsáz egy számot a számjegybillellyel egy bizonyos ideig a **【Tárcs. kagyló lent】** gomb megnyomása után. Kiválaszthatja ezt a periódust a fenti opciók közül.

 **Megjegyzés**

- Ha más alapbeállításokat kíván megváltoztatni, ismétlje meg az **5** és a **6** lépéseket.

**7** Nyomja meg a **【Felh. beállítások】** gombot a készenléti kijelzéshez való visszatéréshez.

## A vétel kezdeti beállításának megváltoztatása

A vétel kezdeti beállítása funkció lehetővé teszi az alábbi vételi funkciók beállításainak megváltoztatását.

- Vételi üzemmód  
Lásd a 2. fejezetet "Vételi üzemmód kiválasztása" az Alapvető funkciók kézikönyvben.
- Ellenőrző jel  
Lásd 63. oldal "Ellenőrző jel".
- Középső jel  
Lásd 64. oldal "Középső jel".
- RX időpont nyomtatása  
Lásd 64. oldal "Vétel időpontja".
- Utánküldés  
Lásd 100. oldal "Utánküldés".

5

**1** Nyomja meg a **[Felh. beállítások]** gombot.

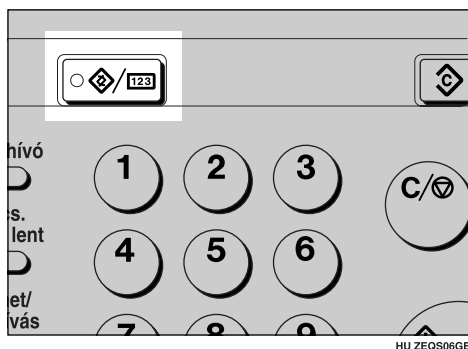

```
Felh. beállítások:
1.Számláló
```

**2** Nyomja meg a **⏪** vagy a **⏩** gombot, amíg a "4.Fax beállítások" megjelenik.

```
Felh. beállítások:
4.Fax beállítások
```

**3** Nyomja meg az **[OK]** gombot.

- 4** Nyomja meg a ◀ vagy a ▶ gombot, amíg az "5.Kezdő beáll(vét)" jelenik meg, majd nyomja meg az [OK] gombot.

```
Fax beállítások:
5.Kezdő beáll(vét) ◀▶
```

Az "RX kezdeti beállítása" menü látható a kijelzőn.

- 5** Nyomja meg a ◀ vagy a ▶ gombot, amíg a megváltoztatni kívánt üzemmód megjelenik, majd nyomja meg az [OK] gombot.

```
Vétel állapota:
1.Vételi mód ◀▶
```

**Megjegyzés**

- Ha hibásan adja meg a számot, nyomja meg a [Törlés/Stop] gombot, majd írja be újból a helyes számot.

- 6** Változtassa meg a beállítást a ◀ vagy a ▶ gomb használatával, majd nyomja meg az [OK] gombot.

5

◆ Vételi üzemmód

```
Vételi mód: ◀▶/OK
[Automatikus vétel]
```

```
Vételi mód: ◀▶/OK
Kézi vétel
```

◆ Ellenőrző jel

```
Első oldal jel: ◀▶/OK
[Be] Ki
```

◆ Középső jel

```
Oldalközép jel: ◀▶/OK
[Be] Ki
```

◆ RX időpont nyomtatása

```
Vételi idő nyom: ◀▶/OK
Be [Ki]
```

◆ **Utánküldés**

Utánküldés:	◀/▶/OK
Be	[Ki]

✎ **Megjegyzés**

- Ha más funkciókat meg kíván változtatni, ismételje meg az **5** és a **6** lépéseket.
- Válassza a "be" vagy "ki" beállítást az Ellenőrző jel, a Középső jel, RX időpont nyomtatása és Utánküldés számára.

**7** Nyomja meg a **[Felh. beállítások]** gombot a készenléti kijelzéshez való visszatéréshez.

## 6. Rendszergazda beállítások

### Rendszergazda beállítások megváltoztatása

Ez a fejezet elmagyarázza azokat a funkciókat, amelyeket a rendszergazda kezel.

#### ❖ Rendszergazda kód

Ha a Rendszergazda kód regisztrálva van és be van kapcsolva, a felhasználónak meg kell adnia a regisztrált Rendszergazda kódot (maximum 8 számjegy) a Rendszergazda eszközök működtetéséhez. Ez megelőzi, hogy illetéktelen személyek megváltoztassák a regisztrációt.

#### ✎ Megjegyzés

- Megváltoztathatja a Rendszergazda kódot be vagy ki beállításra a "Rendszerbeállítások" segítségével. Lásd a 2. fejezetet "Beállítások, amelyeket meg tud változtatni a Felhasználói eszközök segítségével" a Rendszerbeállításokban.
- Ha Ön regisztrál vagy megváltoztatja a Rendszergazda hozzáférési kódot, nézze meg a 2. fejezetet "13. Rendszergazda eszközök" a Rendszerbeállításokban.

---

### Számlálók

---

Ez a funkció lehetővé teszi a továbbított és fogadott oldalak teljes számának ellenőrzését a kijelzőn.

- Adattovábbítások:  
A továbbított oldalak teljes száma
- Vételek:  
A beérkezett oldalak teljes száma

- 1** Nyomja meg a **[Felh. beállítások]** gombot.

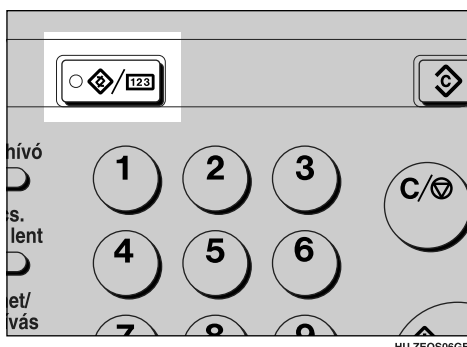

Felh. beállítások:  
1.Számláló

- 2** Nyomja meg a **⏪** vagy a **⏩** gombot, amíg a "4.Fax beállítások" megjelenik.

Felh. beállítások:  
4.Fax beállítások

6

- 3** Nyomja meg az **[OK]** gombot.

- 4** Nyomja meg a **⏪** vagy a **⏩** gombot, amíg a "6.Rsz.gazda eszk." megjelenik.

Fax beállítások:  
6.Rsz.gazda eszk.

- 5** Nyomja meg az **[OK]** gombot.

**Megjegyzés**

- Ha a Rendszergazda kód regisztrálva van és be van kapcsolva, adja meg a Rendszergazda kódot és nyomja meg az **[OK]** gombot.

- 6** Győződjön meg arról, hogy az "1.Számláló" jelenik meg.

Rsz.gazda beáll-ok:  
1.Számláló

- 7** Nyomja meg az **[OK]** gombot.

A továbbított oldalak száma jelenik meg. Meg tudja jeleníteni a fogadott, beolvasott vagy nyomtatott oldalak számát a **⏪** vagy **⏩** gombok megnyomásával.

- 8** Miután ellenőrizte az oldalszámot, nyomja meg az **[OK]** gombot.

- 9** Nyomja meg a **[Mégse]** gombot minden egyes kijelzésnél, amíg eljut a készenléti kijelzéshez.

---

## Jogosult vétel

---

Ez az üzemmód lehetőséget ad arra, hogy visszautasítsa a nemkívánatos leveleket. Ezzel meg tudja határozni, hogy melyik terminálokról kíván faxüzeneteket fogadni; a továbbiak ki lesznek zárva. Ez hasznos abban az esetben, ha valaki zaklatja Önt.

Az alábbiakat tudja regisztrálni:

- 30 meghatározott küldő (legfeljebb 24 karakter mindegyik küldő számára)
- Wildcard

### Fontos

- Azt ajánljuk, hogy nyomtassa ki a Küldő/Jogosult vétel listát és tartsa kéznél, amikor regisztrál vagy megváltoztat egy küldőt. Lásd 98. oldal *“Küldő (Jogosult vétel) lista”*.

### Korlátozások

- Nem tud regisztrálni egy meghatározott küldőt, akinek nincs Saját név vagy Saját faxszám azonosítója.
- Legfeljebb 30 küldőt tud regisztrálni az Utánküldés és a Jogosult vétel funkciókhoz. Időnként nem tud 30 küldőt regisztrálni attól függően, hogy hány küldőt regisztrált más funkcióknál. Lásd 100. oldal *“Utánküldés”*.

### Megjegyzés

- Egy küldő Saját név/Saját faxszám azonosítójának megtalálásához ellenőrizze a Naplót.
- Meghatározhatja, hogy csak a meghatározott küldőktől fogad-e üzeneteket, vagy minden üzenetet fogad, kivéve a meghatározott küldőket. Az alapbeállítás *“Vétel jogosult küldőktől”*. Lásd 112. oldal *“Felhasználói paraméterek”* (08 kapcsoló, 2 bit).

---

**Jogosult vétel Be/Ki kapcsolása**

---

- 1** Nyomja meg a **[Felh. beállítások]** gombot.

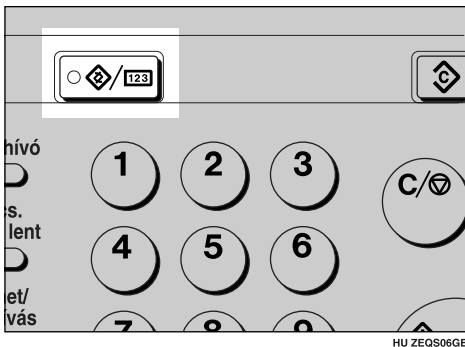

```
Felh. beállítások:
1.Számláló
```

- 2** Nyomja meg a **⏪** vagy a **⏩** gombot, amíg a "4.Fax beállítások" megjelenik.

```
Felh. beállítások:
4.Fax beállítások
```

- 3** Nyomja meg az **[OK]** gombot.

- 4** Nyomja meg a **⏪** vagy a **⏩** gombot, amíg a "6.Rsz.gazda eszk." megjelenik.

```
Fax beállítások:
6.Rsz.gazda eszk.
```

- 5** Nyomja meg az **[OK]** gombot.

**Megjegyzés**

- Ha a Rendszergazda kód regisztrálva van és be van kapcsolva, adja meg a Rendszergazda kódot és nyomja meg az **[OK]** gombot.

- 6** Nyomja meg az **[OK]** gombot.

- 7** Nyomja meg a **⏪** vagy a **⏩** gombot, amíg a "2.Jogosított vétel" megjelenik.

```
Rsz.gazda beáll-ok:
2.Jogosított vétel
```

**8** Nyomja meg az **[OK]** gombot.

Jogosított vétel:  
1.Be/ki

Győződjön meg arról, hogy az "1.Be/ki" jelenik meg.

**9** Nyomja meg az **[OK]** gombot.

**10** Nyomja meg a **◀** vagy a **▶** gombot a "Be" vagy "Ki" kiválasztásához.

Jogos. vétel: /OK  
[Be] Ki

**Megjegyzés**

- Visszavonhatja ezt az üzemmódot a "Ki" választásával.

**11** Nyomja meg az **[OK]** gombot.

**Megjegyzés**

- Ha nem programozott be egy meghatározott küldőt, a "OK a programozáshoz Küldő neve/száma" üzenet jelenik meg. Nyomja meg az **[OK]** gombot, menjen a **10** lépésre a "Meghatározott küldők programozása" fejezetben. Lásd 95. oldal "Meghatározott küldők programozása".

**12** Nyomja meg a **[Mégse]** gombot minden egyes kijelzésnél, amíg eljut a készenléti kijelzéshez.

6

## Meghatározott küldők programozása

**1** Nyomja meg a **[Felh. beállítások]** gombot.

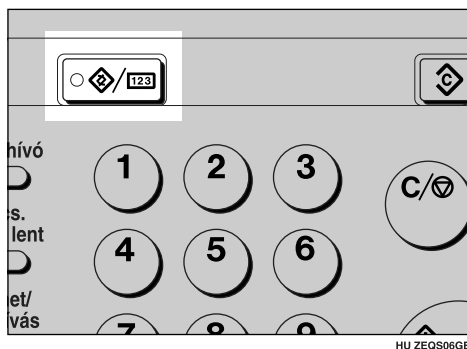

Felh. beállítások:  
1.Számláló

- 2** Nyomja meg a ◀ vagy a ▶ gombot, amíg a "4.Fax beállítások" megjelenik.

```
Felh. beállítások:
4.Fax beállítások  ◀▶
```

- 3** Nyomja meg az [OK] gombot.

- 4** Nyomja meg a ◀ vagy a ▶ gombot, amíg a "6.Rsz.gazda eszk." megjelenik.

```
Fax beállítások:
6.Rsz.gazda eszk.  ◀▶
```

- 5** Nyomja meg az [OK] gombot.

 **Megjegyzés**

- Ha a Rendszergazda kód regisztrálva van és be van kapcsolva, adja meg a Rendszergazda kódot és nyomja meg az [OK] gombot.

- 6** Nyomja meg a ◀ vagy a ▶ gombot, amíg a "2.Jogosított vétel" megjelenik.

```
Rsz.gazda beáll-ok:
2.Jogosított vétel  ◀▶
```

- 7** Nyomja meg az [OK] gombot.

- 8** Nyomja meg a ◀ vagy a ▶ gombot, amíg a "2.Küldő progr." megjelenik.

```
Jogosított vétel:
2.Küldő progr.     ◀▶
```

- 9** Nyomja meg az [OK] gombot.

- 10** Adja meg a meghatározott felhasználó nevét.

Adja meg a másik fél nevét vagy faxszámát.

```
Név/Szám: [ABC]   OK
ABC ██████████
```

 **Referencia**

Az arra vonatkozó részletekért, hogyan adja meg a neveket lásd a 3. fejezetet "Szöveg megadása" az Alapvető funkciók kézikönyvben.

- 11** Nyomja meg az [OK] gombot.

- 12** Ha a joker-hez kívánja választani, nyomja meg a ◀ vagy a ▶ gombot az "Igen" vagy a "Nem" kiválasztásához.

```
Jokerként tárol?
[Igen]  Nem
```

**Referencia**

Lásd a 3. fejezetet "joker-ek" az Alapvető funkciók kézikönyvben.

- 13** Nyomja meg az **[OK]** gombot.

A meghatározott felhasználó regisztrálva lett.

Ha egy további meghatározott felhasználót kíván regisztrálni, ismételje meg a **9** lépéstől.

- 14** Nyomja meg a **[Mégse]** gombot minden egyes kijelzésnél, amíg eljut a készenléti kijelzéshez.

---

### Meghatározott küldő (Jogosult vétel) törlése

---

- 1** Nyomja meg a **[Felh. beállítások]** gombot.

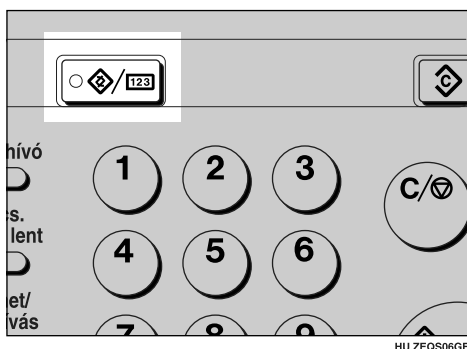

```
Felh. beállítások:
1.Számláló
```

- 2** Nyomja meg a ◀ vagy a ▶ gombot, amíg a "4.Fax beállítások" megjelenik.

```
Felh. beállítások:
4.Fax beállítások
```

- 3** Nyomja meg az **[OK]** gombot.

- 4** Nyomja meg a ◀ vagy a ▶ gombot, amíg a "6.Rsz.gazda eszk." megjelenik.

```
Fax beállítások:
6.Rsz.gazda eszk. ◀▶
```

- 5** Nyomja meg az [OK] gombot.

 **Megjegyzés**

- Ha a Rendszergazda kód regisztrálva van és be van kapcsolva, adja meg a Rendszergazda kódot és nyomja meg az [OK] gombot.

- 6** Nyomja meg a ◀ vagy a ▶ gombot, amíg a "2.Jogosított vétel" megjelenik.

```
Rsz.gazda beáll-ok:
2.Jogosított vétel ◀▶
```

- 7** Nyomja meg az [OK] gombot.

- 8** Nyomja meg a ◀ vagy a ▶ gombot, amíg a "3.Küldő törlése" megjelenik.

```
Jogosított vétel:
3.Küldő törlése ◀▶
```

6

- 9** Nyomja meg az [OK] gombot.

- 10** Nyomja meg a ◀ vagy a ▶ gombot a törölni kívánt meghatározott küldő nevének kiválasztásához.

```
Törlés? ◀▶/OK
ABC
```

- 11** Nyomja meg az [OK] gombot.

A meghatározott küldő törölve lett.

Ha több meghatározott küldőt kíván törölni, ismételje meg a fenti lépéseket a 9 lépéstől.

- 12** Nyomja meg a [Mégse] gombot minden egyes kijelzésnél, amíg eljut a készenléti kijelzéshez.

---

### Küldő (Jogosult vétel) lista

---

Nyomtassa ki ezt a listát annak megtekintéséhez, hogy mely meghatározott küldők vannak pillanatnyilag beprogramozva.

- 1** Nyomja meg a **[Felh. beállítások]** gombot.

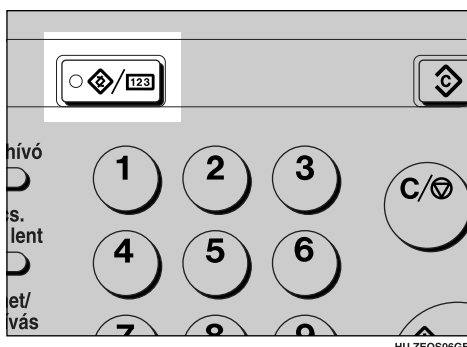

```
Felh. beállítások:
1.Számláló
```

- 2** Nyomja meg a **⏪** vagy a **⏩** gombot, amíg a "4.Fax beállítások" megjelenik.

```
Felh. beállítások:
4.Fax beállítások
```

- 3** Nyomja meg az **[OK]** gombot.

- 4** Nyomja meg a **⏪** vagy a **⏩** gombot, amíg a "6.Rsz.gazda eszk." megjelenik.

```
Fax beállítások:
6.Rsz.gazda eszk.
```

- 5** Nyomja meg az **[OK]** gombot.

**Megjegyzés**

- Ha a Rendszergazda kód regisztrálva van és be van kapcsolva, adja meg a Rendszergazda kódot és nyomja meg az **[OK]** gombot.

- 6** Nyomja meg a **⏪** vagy a **⏩** gombot, amíg a "2.Jogosított vétel" megjelenik.

```
Rsz.gazda beáll-ok:
2.Jogosított vétel
```

- 7** Nyomja meg az **[OK]** gombot.

- 8** Nyomja meg a **⏪** vagy a **⏩** gombot, amíg a "4.Küldő Lista Nyom" megjelenik.

```
Jogosított vétel:
4.Küldő Lista Nyom
```

**9** Nyomja meg az **[OK]** gombot.

**10** Nyomja meg a **[Start]** gombot.

A lista kinyomtatásra kerül.

**11** Nyomja meg a **[Mégse]** gombot minden egyes kijelzésnél, amíg eljut a készenléti kijelzéshez.

## Utánküldés

Ezt az üzemmódot használva ki tud választani meghatározott küldőktől érkező üzeneteket a saját készülékén való kinyomtatásra, majd továbbküldésre egy másik faxkészülékre.

Ez például akkor hasznos, ha Ön meglátogat egy másik irodát és azt szeretné, hogy az üzeneteinek másolata továbbküldésre kerüljön abba az irodába, hogy el tudja olvasni azokat.

Ebben a fejezetben azokat a készülékeket, amelyekhez az üzenetek utánküldésre kerülnek, utánküldési állomásoknak nevezzük. Azokat a helyeket, amelyekről beérkező üzeneteket tovább szeretné küldeni, meghatározott küldőknek nevezzük.

Regisztrálni tud:

- 5 utánküldési állomást
- 30 meghatározott küldőt (legfeljebb 10-et utánküldési állomásonként, mindegyik legfeljebb 24 karakterből állhat)
- joker-ek

### Fontos

Azt ajánljuk, hogy nyomtassa ki az Utánküldés/Küldő listát és tartsa kéznél, amikor egy fogadót vagy küldőt regisztrál vagy megváltoztat.

### Korlátozások

- Ez az üzemmód csak akkor működik, ha a beérkező üzenet egy olyan másik féltől jön, aki be lett programozva meghatározott küldőként.
- Az Utánküldés üzemmód nem küldi tovább a fogadott üzeneteket a Lehívó vétel üzemmódban.
- Nem tud regisztrálni egy küldőt, akinek nincs Saját név vagy Saját faxszám azonosítója.
- Legfeljebb 30 küldőt tud regisztrálni az Utánküldés és a Jogosult vétel funkciókhoz. Időnként nem tud 30 küldőt regisztrálni attól függően, hogy hány küldőt regisztrált más funkcióknál. Lásd 93. oldal *“Jogosult vétel”*.

**Megjegyzés**

- Az Utánküldés üzemmód használata előtt, regisztrálja az utánküldési állomásokat és kapcsolja be az Utánküldés üzemmódot. Lásd 88. oldal *“A vétel kezdeti beállításának megváltoztatása”*.
- Utánküldési jelet tud nyomtatni a továbbküldött üzenetekre. Lásd 112. oldal *“Felhasználói paraméterek”* (02 kapcsoló, 0 bit).
- Küldő regisztrálásához használjon egy Saját név vagy Saját faxszám azonosítót.
- Meg tudja találni egy küldő Saját név vagy Saját faxszám azonosítóját a Napló célállomások neve oszlopának átnézésével.
- Meg tudja határozni, hogy kinyomtassa-e vagy sem az utánküldött üzeneteket. Ezt a funkciót *“Helyi nyomtatás”*-nak nevezzük. Az alapbeállítás: bekapcsolva. Lásd 112. oldal *“Felhasználói paraméterek”* (11 kapcsoló, 6 bit).

**Utánküldési állomások regisztrálása**

- 1** Nyomja meg a **[Felh. beállítások]** gombot.

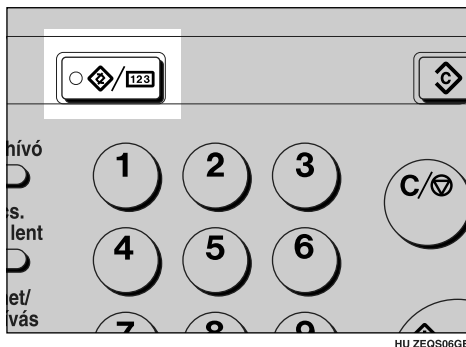

Felh. beállítások:  
1. Számláló

- 2** Nyomja meg a **⏪** vagy a **⏩** gombot, amíg a *“4.Fax beállítások”* megjelenik.

Felh. beállítások:  
4.Fax beállítások

- 3** Nyomja meg az **[OK]** gombot.

- 4** Nyomja meg a **⏪** vagy a **⏩** gombot, amíg a *“6.Rsz.gazda eszk.”* megjelenik.

Fax beállítások:  
6.Rsz.gazda eszk.

## Rendszergazda beállítások

**5** Nyomja meg az **[OK]** gombot.

 **Megjegyzés**

- Ha a Rendszergazda kód regisztrálva van és be van kapcsolva, adja meg a Rendszergazda kódot és nyomja meg az **[OK]** gombot.

**6** Nyomja meg a **⏪** vagy a **⏩** gombot, amíg a "3.Utánküldés" megjelenik.

```
Rsz.gazda beáll-ok:
3.Utánküldés      ⏪
```

**7** Nyomja meg az **[OK]** gombot.

**8** Nyomja meg a **⏪** vagy a **⏩** gombot, amíg az "1.Állomás progr." megjelenik.

```
Utánküldés:
1.Állomás progr.  ⏪
```

**9** Nyomja meg az **[OK]** gombot.

**6**

**10** Nyomja meg a **⏪** vagy a **⏩** gombot a regisztrálni kívánt utánküldési állomás számának megjelenítéséhez.

```
Program?          ⏪/OK
1:
```

Ha egy utánküldési állomás már regisztrálva lett, annak az állomásnak a faxszáma kijelzésre kerül.

**11** Nyomja meg az **[OK]** gombot.

**12** Adja meg a másik fél faxszámát a számjegybillentyűzet segítségével.

```
Állomás 1:      OK
☎1234567890■■■■■■■■■■
```

**13** Nyomja meg az **[OK]** gombot.

Az utánküldési állomás faxszáma regisztrálva lett.

```
Küldő beállítások:
1.Küldő programoz.  ⏪
```

---

Küldők meghatározásakor

---

**1** Nyomja meg az **[OK]** gombot.



## Utánküldési állomás szerkesztése

- 1** Nyomja meg a **[Felh. beállítások]** gombot.

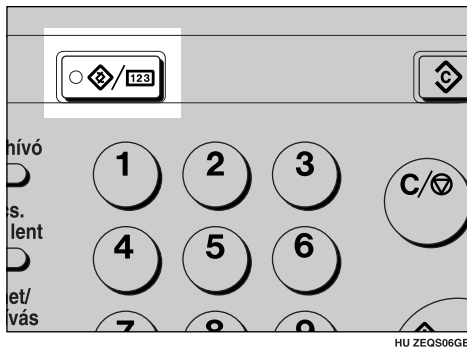

Felh. beállítások:  
1.Számláló

- 2** Nyomja meg a **⏪** vagy a **⏩** gombot, amíg a "4.Fax beállítások" megjelenik.

Felh. beállítások:  
4.Fax beállítások

- 3** Nyomja meg az **[OK]** gombot.

- 4** Nyomja meg a **⏪** vagy a **⏩** gombot, amíg a "6.Rsz.gazda eszk." megjelenik.

Fax beállítások:  
6.Rsz.gazda eszk.

- 5** Nyomja meg az **[OK]** gombot.

**Megjegyzés**

- Ha a Rendszergazda kód regisztrálva van és be van kapcsolva, adja meg a Rendszergazda kódot és nyomja meg az **[OK]** gombot.

- 6** Nyomja meg a **⏪** vagy a **⏩** gombot, amíg a "3.Utánküldés" megjelenik.

Rsz.gazda beáll-ok:  
3.Utánküldés

- 7** Nyomja meg az **[OK]** gombot.

- 8** Nyomja meg a ◀ vagy a ▶ gombot, amíg az "1.Állomás progr." megjelenik.

Utánküldés:  
1.Állomás progr. ◀▶

- 9** Nyomja meg az [OK] gombot.

- 10** Nyomja meg a ◀ vagy a ▶ gombot a szerkeszteni kívánt utánküldési állomás faxszámának megjelenítéséhez.

Program? ◀▶/OK  
1:1234567890

- 11** Nyomja meg az [OK] gombot.

- 12** Nyomja meg a [Törlés/Stop] gombot és adja meg az utánküldési állomás helyes faxszámát.

Állomás 1: OK  
☎9876543210■■■■■■■■■■

- 13** Nyomja meg az [OK] gombot.

A faxszám regisztrálva lett.

Ha másik utánküldési állomást kíván szerkeszteni, nyomja meg a [Mégse] gombot és ismétlje meg a fenti lépéseket a 9 lépéstől.

- 14** Nyomja meg a [Mégse] gombot minden egyes kijelzésnél, amíg eljut a készenléti kijelzéshez.

## Utánküldési állomás törlése

**1** Nyomja meg a **[Felh. beállítások]** gombot.

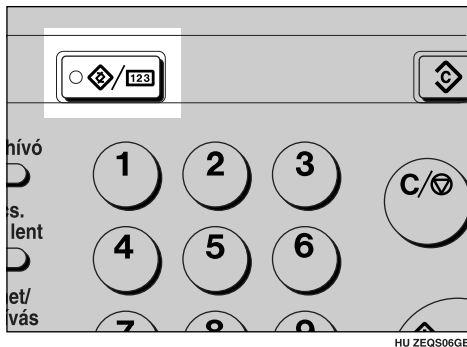

Felh. beállítások:  
1.Számláló

**2** Nyomja meg a **⏪** vagy a **⏩** gombot, amíg a "4.Fax beállítások" megjelenik.

Felh. beállítások:  
4.Fax beállítások

**3** Nyomja meg az **[OK]** gombot.

**4** Nyomja meg a **⏪** vagy a **⏩** gombot, amíg a "6.Rsz.gazda eszk." megjelenik.

Fax beállítások:  
6.Rsz.gazda eszk.

**5** Nyomja meg az **[OK]** gombot.

**Megjegyzés**

- Ha a Rendszergazda kód regisztrálva van és be van kapcsolva, adja meg a Rendszergazda kódot és nyomja meg az **[OK]** gombot.

**6** Nyomja meg a **⏪** vagy a **⏩** gombot, amíg a "3.Utánküldés" megjelenik.

Rsz.gazda beáll-ok:  
3.Utánküldés

**7** Nyomja meg az **[OK]** gombot.

- 8** Nyomja meg a ◀ vagy a ▶ gombot, amíg a "2.Állomás törlése" megjelenik.

Utánküldés:  
2.Állomás törlése ◀▶

- 9** Nyomja meg az [OK] gombot.

- 10** Nyomja meg a ◀ vagy a ▶ gombot a törölni kívánt utánküldési állomás faxszámának megjelenítéséhez.

Törlés? ◀▶/OK  
1:9876543210

- 11** Nyomja meg az [OK] gombot.

Az utánküldési állomás törölve lett.

Ha egy másik utánküldési állomást kíván törölni, ismételje meg az eljárást a **9** lépéstől.

- 12** Nyomja meg a [Mégse] gombot minden egyes kijelzésnél, amíg eljut a készenléti kijelzéshez.

6

### Meghatározott küldő (Utánküldési) törlése

- 1** Nyomja meg a [Felh. beállítások] gombot.

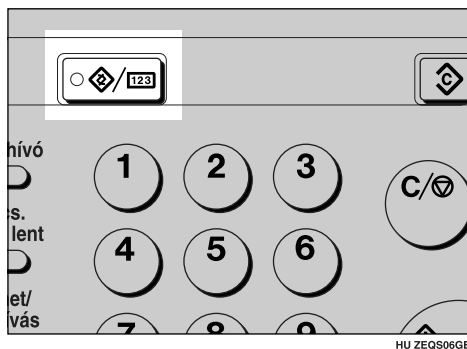

Felh. beállítások:  
1.Számláló ◀▶

- 2** Nyomja meg a ◀ vagy a ▶ gombot, amíg a "4.Fax beállítások" megjelenik.

Felh. beállítások:  
4.Fax beállítások ◀▶

- 3** Nyomja meg az [OK] gombot.

- 4** Nyomja meg a ◀ vagy a ▶ gombot, amíg a "6.Rsz.gazda eszk." megjelenik.

```
Fax beállítások:
6.Rsz.gazda eszk. ◀▶
```

- 5** Nyomja meg az [OK] gombot.

 **Megjegyzés**

- Ha a Rendszergazda kód regisztrálva van és be van kapcsolva, adja meg a Rendszergazda kódot és nyomja meg az [OK] gombot.

- 6** Nyomja meg a ◀ vagy a ▶ gombot, amíg a "3.Utánküldés" megjelenik.

```
Rsz.gazda beáll-ok:
3.Utánküldés ◀▶
```

- 7** Nyomja meg az [OK] gombot.

- 8** Nyomja meg a ◀ vagy a ▶ gombot, amíg a "1.Állomás progr." megjelenik.

```
Utánküldés:
1.Állomás progr. ◀▶
```

6

- 9** Nyomja meg az [OK] gombot.

- 10** Nyomja meg a ◀ vagy a ▶ gombot a törölni kívánt meghatározott küldőt tartalmazó utánküldési állomás faxszámának megjelenítéséhez.

```
Program? ◀▶/OK
1:1234567890
```

- 11** Nyomja meg az [OK] gombot.

- 12** Nyomja meg az [OK] gombot.

- 13** Nyomja meg a ◀ vagy a ▶ gombot, amíg a "2.Küldő törlés" megjelenik.

```
Küldő beállítások:
2.Küldő törlés ◀▶
```

- 14** Nyomja meg az [OK] gombot.

- 15** Használja a ◀ vagy a ▶ gombot a törölni kívánt meghatározott küldő megjelenítéséhez.

```
Törlés? ◀▶/OK
ABC COMPANY
```

**16** Nyomja meg az **[OK]** gombot.

A meghatározott küldő törölve lett.

Ha egy másik meghatározott küldőt kíván törölni, ismétlje meg a fenti lépéseket a 16 lépéstől.

**17** Nyomja meg a **[Mégse]** gombot minden egyes kijelzésnél, amíg eljut a készenléti kijelzéshez.**Meghatározott küldő/Utánküldési lista**

Nyomtassa ki azt a listát annak áttekintéséhez, hogy melyik meghatározott küldők melyik utánküldési állomásokhoz vannak hozzárendelve.

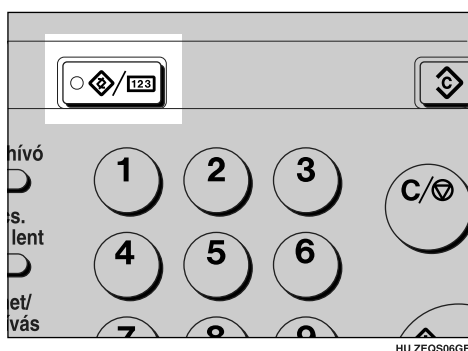
**1** Nyomja meg a **[Felh. beállítások]** gombot.

Felh. beállítások:  
1.Számláló

**2** Nyomja meg a **⏪** vagy a **⏩** gombot, amíg a "4.Fax beállítások" megjelenik.

Felh. beállítások:  
4.Fax beállítások

**3** Nyomja meg az **[OK]** gombot.**4** Nyomja meg a **⏪** vagy a **⏩** gombot, amíg a "6.Rsz.gazda eszk." megjelenik.

Fax beállítások:  
6.Rsz.gazda eszk.

**5** Nyomja meg az **[OK]** gombot.**Megjegyzés**

- Ha a Rendszergazda kód regisztrálva van és be van kapcsolva, adja meg a Rendszergazda kódot és nyomja meg az **[OK]** gombot.

- 6** Nyomja meg a ◀ vagy a ▶ gombot, amíg a "3.Utánküldés" megjelenik.

```
Rsz.gazda beáll-ok:
3.Utánküldés
```

- 7** Nyomja meg az [OK] gombot.

- 8** Nyomja meg a ◀ vagy a ▶ gombot, amíg a "3.Küldők listája" megjelenik.

```
Utánküldés:
3.Küldők listája:
```

- 9** Nyomja meg az [OK] gombot.

- 10** Nyomja meg a [Start] gombot.

A lista kinyomtatásra kerül.

- 11** Nyomja meg a [Mégse] gombot minden egyes kijelzésnél, amíg eljut a készenléti kijelzéshez.

## 6

### Küldő beállítása

Az utánküldéshez válassza ki az utánküldendő üzeneteket vagy az összes küldőtől, vagy meghatározott küldőktől.

- 1** Nyomja meg a [Felh. beállítások] gombot.

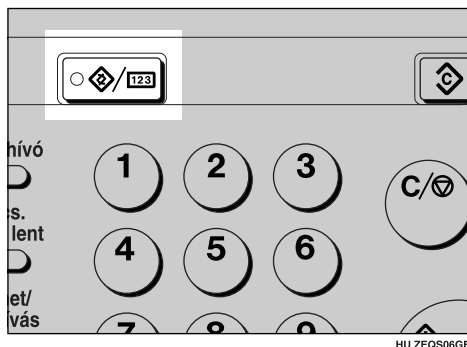

```
Felh. beállítások:
1.Számláló
```

- 2** Nyomja meg a ◀ vagy a ▶ gombot, amíg a "4.Fax beállítások" megjelenik.

```
Felh. beállítások:
4.Fax beállítások
```

**3** Nyomja meg az **[OK]** gombot.

**4** Nyomja meg a **⏪** vagy a **⏩** gombot, amíg a "6.Rsz.gazda eszk." megjelenik.

```
Fax beállítások:
6.Rsz.gazda eszk. ◀▶
```

**5** Nyomja meg az **[OK]** gombot.

**✎ Megjegyzés**

- Ha a Rendszergazda kód regisztrálva van és be van kapcsolva, adja meg a Rendszergazda kódot és nyomja meg az **[OK]** gombot.

**6** Nyomja meg a **⏪** vagy a **⏩** gombot, amíg a "3.Utánküldés" megjelenik.

```
Rsz.gazda beállítások:
3.Utánküldés ◀▶
```

**7** Nyomja meg az **[OK]** gombot.

**8** Nyomja meg a **⏪** vagy a **⏩** gombot, amíg a "4. Küldő beállítások" megjelenik.

```
Utánküldés:
4.Küldő beállítások ◀▶
```

**9** Nyomja meg az **[OK]** gombot.

**10** Nyomja meg a **⏪** vagy a **⏩** gombot és válassza ki a "Kiválasztottak be" vagy "Minden be" beállítást.

```
Küldő beállítások◀▶/OK
[Kiválasztottak be]
```

Csak a meghatározott fél üzenetei kerülnek továbbításra.

```
Küldő beállítások◀▶/OK
Minden be
```

Bármely fél üzenetei továbbküldésre kerülnek.

**11** Nyomja meg az **[OK]** gombot.

**12** Nyomja meg a **[Mégse]** gombot minden egyes kijelzésnél, amíg eljut a készenléti kijelzéshez.

## Felhasználói paraméterek

A Felhasználói paraméterek lehetővé teszik, hogy saját ízlése szerint alakítson különböző beállításokat, hogy azok megfeleljenek az Ön szükségleteinek.

A funkció-beállítások megváltoztatásához állítsa be a felhasználói paraméterek kapcsolóit.

### Előkészítés

Egyes felhasználói paraméterek beállításainak elérése kiegészítő berendezések telepítését vagy előzetesen más beállítások elkészítését igénylik.

### Kapcsolók és bitek

A Felhasználói paraméterek szét vannak osztva kapcsolókra és minden kapcsoló fel van osztva nyolc bitre. A jobb szélső bit a 0 bit és a bal szélső a 7 bit.

Bitszám	7	6	5	4	3	2	1	0
Bitérték	↓	↓	↓	↓	↓	↓	↓	↓
	0	1	0	0	0	0	0	0

6

### Felhasználói paraméterek listája

A felhasználói paraméterek kapcsolói az alábbiakban vannak felsorolva.

Kapcsoló	Bit	Tétel	0	1
00	0	Pecsételés alapbeállítása	Ki	Be
	3, 2, 1	Képfényerősség beállítási szintjének alapbeállítása (legmagasabb szint, a legnagyobb képfényerősség) 001: 1. szint (legvilágosabb), 010: 2. szint, 011: 3. szint, 100: 4. szint, 101: 5. szint		

Kapcsoló	Bit	Tétel	0	1
01	0	Címke-beillesztés alapbeállítása	Ki	Be
	2	Automatikus kicsinyítés alapbeállítása	Ki	Be
	5	Faxfejléc nyomtatásának alapbeállítása	Ki	Be
	7	A készülék visszatérése az alapbeállításokhoz minden egyes kommunikáció után (visszatérés az alapbeállításhoz adattovábbítás után)	Ki	Be
02	0	Utánküldési jel	Ki	Be
	3	TSI nyomtatás	Ki	Be
03	0	A Kommunikáció eredménye jelentés automatikus nyomtatása (Memória TX)	Ki	Be
	2	A Fájlátviteli jelentés automatikus nyomtatása (Memória TX)	Ki	Be
	3	A Fájlátviteli jelentés automatikus nyomtatása (Lehívó RX)	Ki	Be
	4	A Kommunikáció eredménye jelentés automatikus nyomtatása (Lehívó RX)	Ki	Be
	5	Az Adattovábbítás eredménye jelentés automatikus nyomtatása (Azonnali TX)	Ki	Be
	7	A Napló automatikus nyomtatása	Ki	Be
04	7	A kép egy részének bevétele a Kommunikáció eredménye jelentésbe, Fájlfenntartási jelentésbe és Kommunikáció hiba jelentésbe.	Ki	Be

## Rendszergazda beállítások

Kapcsoló	Bit	Tétel	0	1
05	0	Szervizhívás (SC) vételének állapota (Helyettesítő vétel a szervizhívás alatt)	Lehetséges (Helyettesítő RX)	Nem lehetséges (Vétel kikapcsolva)
	2, 1	Vétel, amikor a készülék nem tud nyomtatni (Helyettesítő vétel nyomtatási hiba alatt) 00: Feltétel nélkül engedélyezve (Szabad), 01: Saját név/Saját faxszám azonosítóval való vétel engedélyezve, 10: Lehívási azonosító egyezésénél engedélyezve, 11: Letiltva (Vétel kikapcsolva)		
	4	Korlátozott elérés	Ki	Be
	5	Azonos méretű nyomtatás	Ki	Be
	7	Üres kazetta figyelmeztetés (Papír kifogyott figyelmeztető jelzés)	Ki	Be
06	4	A lap kiválasztása a Közvetlenhívó címke nyomtatásához	Papírcímke lap	Fóliacímke lap
07	2	Párhuzamos memóriaátvitel	Ki	Be
08	2	Jogosult vétel típusa	Vétel csak meghatározott küldőktől	Minden üzenet vétele, kivéve a meghatározott küldőket
10	3	Oldalkicsinyítés nyomtatáskor	Ki	Be
11	6	Helyi nyomtatás utánküldéskor	Ki	Be
14	0	Automatikus bekapcsolású vétel során fogadott dokumentumok nyomtatása (Éjszakai nyomtatási üzemmód)	Azonnali nyomtatás (Be)	A kezelőkapcsoló bekapcsolásakor (Ki)
	1	Hosszú dokumentum továbbítása (Well Log)	Ki	Be
	2	Összegyűjtött adattovábbítás	Ki	Be
	3	Újrabeállítás funkció változásakor	Ki	Be
	7	Rendszerparaméter TX lista	Ki	Be
15	2, 1, 0	Papíradagoló tálca kiválasztásának rögzítése 001: első, 010: második, 011 harmadik, 100: negyedik		
	5	Rögzített bemeneti tálca	Be	Ki

Kapcsoló	Bit	Tétel	0	1
17	2	Szükséges-e megnyomni az <b>[OK]</b> gombot körhívásnál a közvetlenhívó megadása után?	Nem szükséges	Szükséges
	7	Üzenetek vétele a <b>[Start]</b> gomb megnyomásával, ha nincsenek behelyezve dokumentumok.	Ki (A készülék nem fogad üzeneteket a <b>[Start]</b> gomb megnyomásával.)	Be (A készülék fogad üzeneteket a <b>[Start]</b> gomb megnyomásával.)

## A Felhasználói paraméterek megváltoztatása

- Azt ajánljuk, hogy nyomtassa ki a Felhasználói paraméterek listát és tartsa kéznél, amikor regisztrál vagy megváltoztat egy paramétert. Lásd 117. oldal "Felhasználói paraméterek listájának nyomtatása".
- Ne változtasson meg egyetlen bitkapcsolót sem másra, mint ami az előző oldalakon lévő táblázatban látható.

**1** Nyomja meg a **[Felh. beállítások]** gombot.

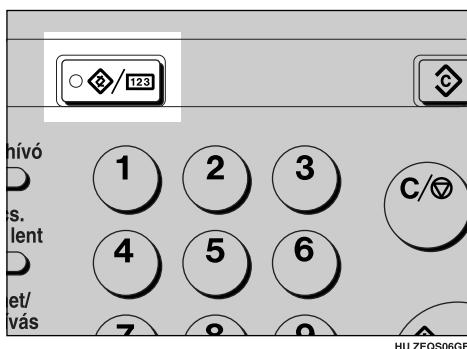

```
Felh. beállítások:
1.Számláló
```

**2** Nyomja meg a **⏪** vagy a **⏩** gombot, amíg a "4.Fax beállítások" megjelenik.

```
Felh. beállítások:
4.Fax beállítások
```

**3** Nyomja meg az **[OK]** gombot.

**4** Nyomja meg a **⏪** vagy a **⏩** gombot, amíg a "6.Rsz.gazda eszk." megjelenik.

```
Fax beállítások:
6.Rsz.gazda eszk.
```

**5** Nyomja meg az **[OK]** gombot.

 **Megjegyzés**

- Ha a Rendszergazda kód regisztrálva van és be van kapcsolva, adja meg a Rendszergazda kódot és nyomja meg az **[OK]** gombot.

**6** Nyomja meg a **⏪** vagy a **⏩** gombot, amíg a "4.Felh-i beállít." megjelenik.

```
Rsz.gazda beáll-ok:
4.Felh-i beállít.  ⏪
```

**7** Nyomja meg az **[OK]** gombot.

```
Felh-i beállítások:
1.Változtatás     ⏪
```

**8** Nyomja meg az **[OK]** gombot.

```
Lásd a kézikönyvet:
kapcs 00: 0000 0110
```

**6**

A kapcsolók és beállítások listáját lásd 112. oldal "Felhasználói paraméterek listája".

Használja a felhasználói paraméterek táblázatot a megváltoztatni kívánt kapcsoló számának megkereséséhez, majd nyomja meg a **⏪** vagy a **⏩** gombot a kapcsoló számának megjelenítéséhez.

A kapcsoló bitek számozása 7~0. Egy beállítás megváltoztatásához nyomja meg a megfelelő számjegygombot a beállítás átváltására "0" és "1" között.

A megnyomandó gomb	7	6	5	4	3	2	1	0
SW 00:	0	0	0	0	0	0	0	0

Például, ha egy beállítást a 7. bitnél kíván megváltoztatni, nyomja meg a 7-es számjegygombot a beállítás "1" és "0" közötti átváltásához.

**9** Ha befejezte a beállítások elkészítését, nyomja meg az **[OK]** gombot.

```
Felh-i beállítások:
1.Változtatás     ⏪
```

**10** Nyomja meg a **[Mégse]** gombot minden egyes kijelzésnél, amíg eljut a készenléti kijelzéshez.

## Felhasználói paraméterek listájának nyomtatása

Ezt a listát nyomtassa ki a pillanatnyi felhasználói paraméter-beállítások megtekintéséhez.

- 1 Nyomja meg a **[Felh. beállítások]** gombot.

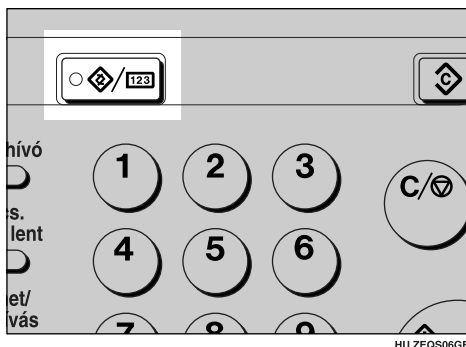

```
Felh. beállítások:
1.Számláló
```

- 2 Nyomja meg a **⏪** vagy a **⏩** gombot, amíg a "4.Fax beállítások" megjelenik.

```
Felh. beállítások:
4.Fax beállítások
```

- 3 Nyomja meg az **[OK]** gombot.

- 4 Nyomja meg a **⏪** vagy a **⏩** gombot, amíg a "6.Rsz.gazda eszk." megjelenik.

```
Fax beállítások:
6.Rsz.gazda eszk.
```

- 5 Nyomja meg az **[OK]** gombot.

### Megjegyzés

- Ha a Rendszergazda kód regisztrálva van és be van kapcsolva, adja meg a Rendszergazda kódot és nyomja meg az **[OK]** gombot.

- 6 Nyomja meg a **⏪** vagy a **⏩** gombot, amíg a "4.Felh-i beállít." megjelenik.

```
Rsz.gazda beáll-ok:
4.Felh-i beállít.
```

**7** Nyomja meg az **[OK]** gombot.

Felh-i beállítások:  
1. Változtatás ◀▶

**8** Nyomja meg a ◀ vagy a ▶ gombot, amíg a "2.Lista nyomtatása" jelenik meg, majd nyomja meg az **[OK]** gombot.

Felh-i beállítások:  
2.Lista nyomtatása ◀▶

**9** Nyomja meg a **[Start]** gombot a lista kinyomtatásához.

Felh-i beáll. Lista:  
Start a nyomtatáshoz

 **Megjegyzés**

- Ha megnyomja a **[Mégse]** gombot a nyomtatás megkezdése előtt, a nyomtatás megáll és a **8** lépésben látható kijelzés jelenik meg ismét.

**6**

**10** Nyomja meg a **[Mégse]** gombot minden egyes kijelzésnél, amíg eljut a készenléti kijelzéshez.

## Személyi kódok

Ez a funkció lehetővé teszi, hogy nyomon kövesse a készülék használatát. Ha személyi kódok vannak beprogramozva, a felhasználóknak meg kell adniuk a saját személyi kódjukat, mielőtt elküldenek egy faxot.

 **Fontos**

- Azt ajánljuk, hogy nyomtassa ki a Személyi kódok listáját és tartsa kéznél, amikor regisztrál vagy megváltoztat egy személyi kódot. Lásd 123. oldal "A Személyi kódok listájának nyomtatása".

 **Megjegyzés**

- Személyi kód megadásához fax küldésekor kövesse a "Személyi kódos adattovábbítás" fejezetben leírt lépéseket. Lásd 7. oldal "Személyi kódos adattovábbítás".

---

**Személyi kódok regisztrálása**

---

- 1** Nyomja meg a **[Felh. beállítások]** gombot.

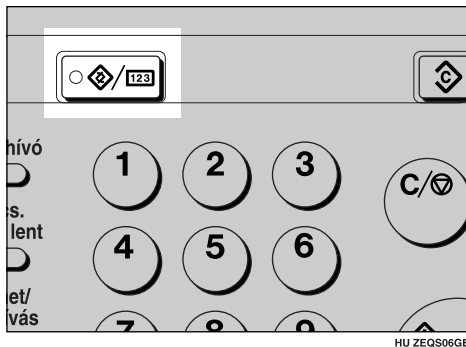

```
Felh. beállítások:
1.Számláló
```

- 2** Nyomja meg a **⏪** vagy a **⏩** gombot, amíg a "4.Fax beállítások" megjelenik.

```
Felh. beállítások:
4.Fax beállítások
```

6

- 3** Nyomja meg az **[OK]** gombot.

- 4** Nyomja meg a **⏪** vagy a **⏩** gombot, amíg a "6.Rsz.gazda eszk." megjelenik.

```
Fax beállítások:
6.Rsz.gazda eszk.
```

- 5** Nyomja meg az **[OK]** gombot.

**Megjegyzés**

- Ha a Rendszergazda kód regisztrálva van és be van kapcsolva, adja meg a Rendszergazda kódot és nyomja meg az **[OK]** gombot.

- 6** Nyomja meg a **⏪** vagy a **⏩** gombot, amíg az "5.Személyi kód" megjelenik.

```
Rsz.gazda beáll-ok:
5.Személyi kód
```

- 7** Nyomja meg az **[OK]** gombot.

## Rendszergazda beállítások

- 8** Bizonyosodjon meg arról, hogy az "1.Szem. kód prog." megjelenik, majd nyomja meg az **[OK]** gombot.

Személyi kód:  
1.Szem. kód prog. ◀▶

- 9** Adja meg a személyi kódot (8 számjegy vagy kevesebb) a számjegybillentyűzet segítségével.

Kód a programozáshoz  
[11111111] OK

- 10** Nyomja meg az **[OK]** gombot.

- 11** Adja meg a felhasználó nevét.

Név: [ABC] OK  
ABC COMPANY ██████████

- 12** Nyomja meg az **[OK]** gombot.

- 13** Nyomja meg a **[Mégse]** gombot minden egyes kijelzésnél, amíg eljut a készenléti kijelzéshez.

6

## Személyi kód szerkesztése

- 1** Nyomja meg a **[Felh. beállítások]** gombot.

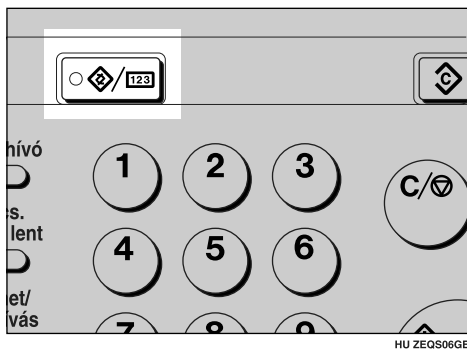

Felh. beállítások:  
1.Számláló ▶◀

- 2** Nyomja meg a ◀ vagy a ▶ gombot, amíg a "4.Fax beállítások" megjelenik.

```
Felh. beállítások:
4.Fax beállítások  ◀▶
```

- 3** Nyomja meg az [OK] gombot.

- 4** Nyomja meg a ◀ vagy a ▶ gombot, amíg a "6.Rsz.gazda eszk." megjelenik.

```
Fax beállítások:
6.Rsz.gazda eszk.  ◀▶
```

- 5** Nyomja meg az [OK] gombot.

 **Megjegyzés**

- Ha a Rendszergazda kód regisztrálva van és be van kapcsolva, adja meg a Rendszergazda kódot és nyomja meg az [OK] gombot.

- 6** Nyomja meg a ◀ vagy a ▶ gombot, amíg az "5.Személyi kód" megjelenik.

```
Rsz.gazda beáll-ok:
5.Személyi kód      ◀▶
```

6

- 7** Nyomja meg az [OK] gombot.

- 8** Bizonyosodjon meg arról, hogy az "1.Szem. kód prog." megjelenik, majd nyomja meg az [OK] gombot.

```
Személyi kód:
1.Szem. kód prog.  ◀▶
```

- 9** Nyomja meg a ◀ vagy a ▶ gombot a megváltoztatni kívánt felhasználói név vagy útvonalválasztó alcím személyi kódjának megjelenítéséhez.

```
Program?           ◀▶/OK
11111111:ABC COMPANY
```

- 10** Nyomja meg az [OK] gombot.

- 11** Adja meg a felhasználói nevet.

```
Név: [ABC]         OK
DEF COMPANY■■■■■■■■■■
```

- 12** Nyomja meg az [OK] gombot.

- 13** Nyomja meg a **[Mégse]** gombot minden egyes kijelzésnél, amíg eljut a készenléti kijelzéshez.

### Személyi kód törlése

- 1** Nyomja meg a **[Felh. beállítások]** gombot.

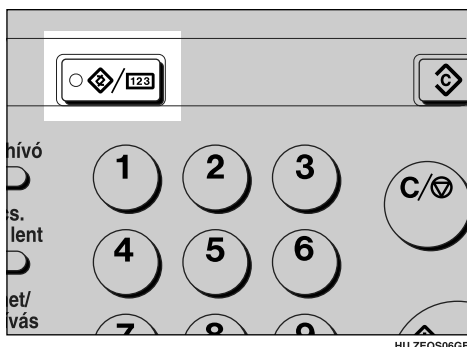

Felh. beállítások:  
1. Számláló

6

- 2** Nyomja meg a **[⏪]** vagy a **[⏩]** gombot, amíg a "4.Fax beállítások" megjelenik.

Felh. beállítások:  
4.Fax beállítások

- 3** Nyomja meg az **[OK]** gombot.

- 4** Nyomja meg a **[⏪]** vagy a **[⏩]** gombot, amíg a "6.Rsz.gazda eszk." megjelenik.

Fax beállítások:  
6.Rsz.gazda eszk.

- 5** Nyomja meg az **[OK]** gombot.

**Megjegyzés**

- Ha a Rendszergazda kód regisztrálva van és be van kapcsolva, adja meg a Rendszergazda kódot és nyomja meg az **[OK]** gombot.

- 6** Nyomja meg a **[⏪]** vagy a **[⏩]** gombot, amíg az "5.Személyi kód" megjelenik.

Rsz.gazda beáll-ok:  
5.Személyi kód

- 7** Nyomja meg az **[OK]** gombot.

- 8** Nyomja meg a ◀ vagy a ▶ gombot, amíg a "2.Törlés" megjelenik.

Személyi kód:  
2.Törlés

- 9** Nyomja meg az [OK] gombot.

- 10** Nyomja meg a ◀ vagy a ▶ gombot a törölni kívánt személyi kód megjelenítéséhez.

Törlés? /OK  
11111111:DEF COMPANY

- 11** Nyomja meg az [OK] gombot.

A személyi kód törlésre került.

Ha egy másik személyi kódot kíván törölni, ismételje meg a fenti lépéseket a 9 lépéstől.

- 12** Nyomja meg a [Mégse] gombot minden egyes kijelzésnél, amíg eljut a készenléti kijelzéshez.

6

## A Személyi kódok listájának nyomtatása

Nyomtassa ki ezt a listát a regisztrált személyi kódok és az azokhoz tartozó nevek áttekintéséhez.

- 1** Nyomja meg a [Felh. beállítások] gombot.

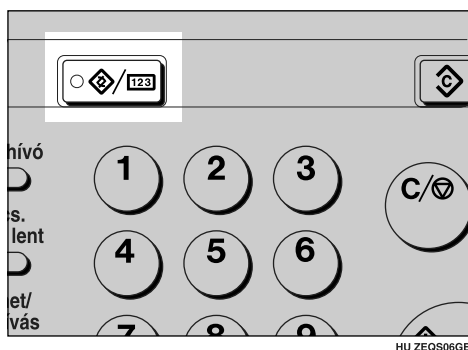

Felh. beállítások:  
1.Számláló

- 2** Nyomja meg a ◀ vagy a ▶ gombot, amíg a "4.Fax beállítások" megjelenik.

Felh. beállítások:  
4.Fax beállítások

**3** Nyomja meg az **[OK]** gombot.

**4** Nyomja meg a **⏪** vagy a **⏩** gombot, amíg a "6.Rsz.gazda eszk." megjelenik.

Fax beállítások:  
6.Rsz.gazda eszk. ◀▶

**5** Nyomja meg az **[OK]** gombot.

 **Megjegyzés**

- Ha a Rendszergazda kód regisztrálva van és be van kapcsolva, adja meg a Rendszergazda kódot és nyomja meg az **[OK]** gombot.

**6** Nyomja meg a **⏪** vagy a **⏩** gombot, amíg az "5.Személyi kód" megjelenik.

Rsz.gazda beáll-ok:  
5.Személyi kód ◀▶

**7** Nyomja meg az **[OK]** gombot.

**8** Nyomja meg a **⏪** vagy a **⏩** gombot, amíg a "3.Lista nyomtatása" megjelenik.

Személyi kód:  
3.Lista nyomtatása ◀▶

**9** Nyomja meg az **[OK]** gombot.

**10** Nyomja meg a **[Start]** gombot.

A lista kinyomtatásra kerül.

**11** Nyomja meg a **[Mégse]** gombot minden egyes kijelzésnél, amíg eljut a készenléti kijelzéshez.

---

### Korlátozott elérés

---

Ezt a funkciót használja arra, hogy korlátozza a készülék vagy a monitor használatának felhasználók vagy osztályok általi elérését. Ha be van kapcsolva, a felhasználóknak meg kell adniuk egy előzetesen kijelölt kódot, mielőtt használhatják a készüléket.

 **Előkészítés**

Ennek a funkciónak a rendeltetésszerű használatához elsőként a személyi kódokat kell regisztrálni. Lásd 119. oldal "Személyi kódok regisztrálása".

**✎ Megjegyzés**

- A készülék üzembe helyezésekor alapbeállítás szerint ez az üzemmód ki van kapcsolva. Kapcsolja be vagy ki a felhasználói paraméterek segítségével. Lásd 112. oldal *"Felhasználói paraméterek"* (05 kapcsoló, 4 bit).
- A készülék visszatér abba az állapotba, ahol egy személyi kódot kell megadni a készülék használatához az alábbi szituációkban:
  - A készülék nincs használatban egy bizonyos ideig
  - Egy korábban behelyezett dokumentum el lett távolítva
  - A folyamatban lévő művelet befejeződött
- Ha a Korlátozott hozzáférés be van kapcsolva, a beérkező faxok vétele és nyomtatása a szokásos módon történik.

**1 Ellenőrizze, hogy a Korlátozott elérés kijelzés látható.**

Korlát. Hozzáférés:  
Szem. kód: [■■■■■■■■]

**2 Adja meg az Ön személyes kódját a számjegybilleentyűzet használatával.****3 Nyomja meg az [OK] gombot.****✎ Megjegyzés**

- Ha a Korlátozott elérés be van kapcsolva és Ön megadott egy személyi kódot a készülék használatához, a személyi kódos adattovábbítás lesz kiválasztva alapbeállításként.

6

**Lehívóazonosító**

Ezt az eljárást használja a hívóazonosító kód regisztrálásához.

Ez az azonosító szükséges a Továbbküldési megbízás használatához (Lásd 22. oldal *"Továbbküldési megbízás"*).

**! Korlátozások**

- Ha a Továbbküldési megbízást használja, ugyanazt az azonosító kódot regisztrálja, mint amely regisztrálva lett a küldő készülékén.

**✎ Megjegyzés**

- A hívóazonosító számjegyek (0 - 9) és betűk (A - F) bármilyen kombinációja lehet, kivéve a 0000 és FFFF.

- 1** Nyomja meg a **[Felh. beállítások]** gombot.

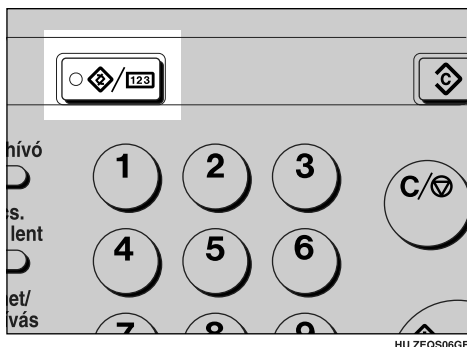

```
Felh. beállítások:
1.Számláló
```

- 2** Nyomja meg a **⏪** vagy a **⏩** gombot, amíg a "4.Fax beállítások" megjelenik.

```
Felh. beállítások:
4.Fax beállítások
```

6

- 3** Nyomja meg az **[OK]** gombot.

- 4** Nyomja meg a **⏪** vagy a **⏩** gombot, amíg a "6.Rsz.gazda eszk." megjelenik.

```
Fax beállítások:
6.Rsz.gazda eszk.
```

- 5** Nyomja meg az **[OK]** gombot.

**Megjegyzés**

- Ha a Rendszergazda kód regisztrálva van és be van kapcsolva, adja meg a Rendszergazda kódot és nyomja meg az **[OK]** gombot.

- 6** Nyomja meg a **⏪** vagy a **⏩** gombot, amíg a "6.Lehívó azonosító" megjelenik.

```
Rsz.gazda beáll-ok:
6.Lehívó azonosító
```

- 7** Nyomja meg az **[OK]** gombot.

- 8** Adja meg a lehívóazonosítót (4 számjegy) a számjegybillentyűzet segítségével.

Ha hibásan írta be, nyomja meg a **【Törlés/Stop】** gombot, majd próbálkozzon újból.

```
Lehívó azonosító: /OK  
Kód[1111]
```

**9** Nyomja meg az **【OK】** gombot.

Ha egy másik tételt kíván megadni, ismételje meg a fenti lépéseket a **7** lépéstől.

**10** Nyomja meg a **【Mégse】** gombot minden egyes kijelzésnél, amíg eljut a készenléti kijelzéshez.

## Vonalválasztás

Ha az Ön készüléke PABX-en keresztül van csatlakoztatva, változtassa a Vonalválasztás beállítást Kiterjesztésre. Ha közvetlenül kapcsolódik a telefonhálózathoz, hagyja azt Külsőre állítva.

### Megjegyzés

- Miután regisztrált egy külsővonal-elérési számot, állítsa a vonalat "Mellék"-re a "Vonalválasztás"-ban. Alapbeállítás szerint ennek a funkciónak a beállítása "Külső".

**1** Nyomja meg a **[Felh. beállítások]** gombot.

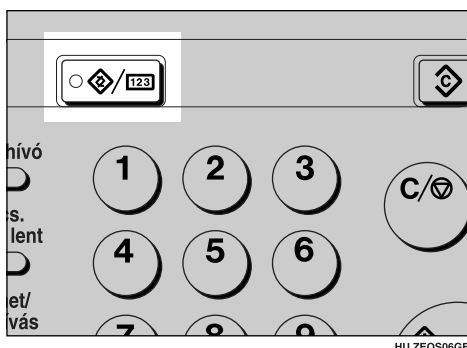

Felh. beállítások:  
1. Számláló

**2** Nyomja meg a **⏪** vagy a **⏩** gombot, amíg a "4.Fax beállítások" megjelenik.

Felh. beállítások:  
4.Fax beállítások

**3** Nyomja meg az **[OK]** gombot.

**4** Nyomja meg a **⏪** vagy a **⏩** gombot, amíg a "6.Rsz.gazda eszk." megjelenik.

Fax beállítások:  
6.Rsz.gazda eszk.

**5** Nyomja meg az **[OK]** gombot.

### Megjegyzés

- Ha a Rendszergazda kód regisztrálva van és be van kapcsolva, adja meg a Rendszergazda kódot és nyomja meg az **[OK]** gombot.

- 6** Nyomja meg a ◀ vagy a ▶ gombot, amíg a "7.Vonal választás" megjelenik.

```
Rsz.gazda beáll-ok:
7.Vonal választás ◀▶
```

- 7** Nyomja meg az [OK] gombot.

- 8** Nyomja meg a ◀ vagy a ▶ gombot és válassza ki a "Mellék"-t vagy a "Külső"-t.

```
Vonal választás: ◀▶/OK
Mellék [Külső]
```

- 9** Nyomja meg az [OK] gombot.

"Funkció elfogadva" jelenik meg a képernyőn.

- 10** Nyomja meg a [Mégse] gombot minden egyes kijelzésnél, amíg eljut a készenléti kijelzéshez.

---

## PSTN-elérési szám

---

6

Használja ezt a beállítást a szünet megadásának mentésére tárcsázáskor a külsővonal-elérési száma után. Amikor egy elérési számot beprogramoz a szünet automatikusan hozzáadásra kerül, amint megnyomja azt a számot. Például, ha "0"-t regisztrál PSTN-elérési számként, szünet kerül automatikusan beillesztésre a "0" tárcsázása után.

### 📌 Korlátozások

- Külsővonal-elérési számok legfeljebb 2 számjegyből állhatnak.
- Ez a funkció nem működik Kihangosítás üzemmód használatakor, vagy ha egy külső telefonról tárcsáz.

### 📝 Megjegyzés

- Ha egy külsővonal-elérési számot regisztrált, állítsa a vonalat "Mellék"-re a "Vonalválasztás"-ban. Alapbeállítás szerint ennek a funkciónak a beállítása "Külső".

Egy külsővonal-elérési szám regisztrálásához végezze el az alábbi eljárást.

- 1** Nyomja meg a **[Felh. beállítások]** gombot.

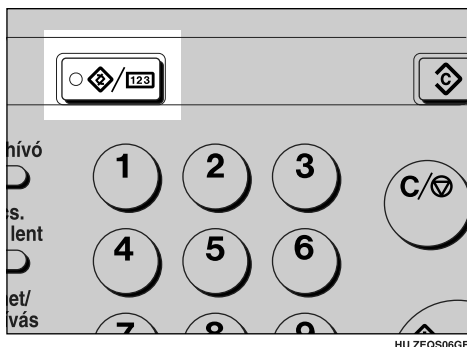

Felh. beállítások:  
1. Számláló

- 2** Nyomja meg a **⏪** vagy a **⏩** gombot, amíg a "4.Fax beállítások" megjelenik.

Felh. beállítások:  
4.Fax beállítások

6

- 3** Nyomja meg az **[OK]** gombot.

- 4** Nyomja meg a **⏪** vagy a **⏩** gombot, amíg a "6.Rsz.gazda eszk." megjelenik.

Fax beállítások:  
6.Rsz.gazda eszk.

- 5** Nyomja meg az **[OK]** gombot.

**Megjegyzés**

- Ha a Rendszergazda kód regisztrálva van és be van kapcsolva, adja meg a Rendszergazda kódot és nyomja meg az **[OK]** gombot.

- 6** Nyomja meg a **⏪** vagy a **⏩** gombot, amíg a "8.PSTN szám" megjelenik.

Rsz.gazda beáll-ok:  
8.PSTN szám

- 7** Nyomja meg az **[OK]** gombot.

- 8** Adja meg a külsővonal-elérési számot (2 számjegy) a számjegybillentyűzet segítségével.

Ha hibásan írta be, nyomja meg a **[Törlés/Stop]** gombot, majd próbálkozzon újból.

PSTN szám: /OK  
[0]

- 9** Nyomja meg az **[OK]** gombot.

“Beprogramozva” jelenik meg a képernyőn.

- 10** Nyomja meg a **[Mégse]** gombot minden egyes kijelzésnél, amíg eljut a készenléti kijelzéshez.

## Átviteli jelentés

Hogy a hívott fél képes legyen fogadni az Átvitel eredménye jelentéseket az átviteli állomásról, a hívott félnek tárolnia kell a készülék telefonvonalának számát, amelyhez csatlakoztatva van a saját készüléke.

Győződjön meg arról, hogy beillesztett egy szünetet a területi kód után.

Például, ha az Ön faxszáma 1-234-567-8900, az alábbiak szerint tárolja:

- 1-234-567-8900

- 1** Nyomja meg a **[Felh. beállítások]** gombot.

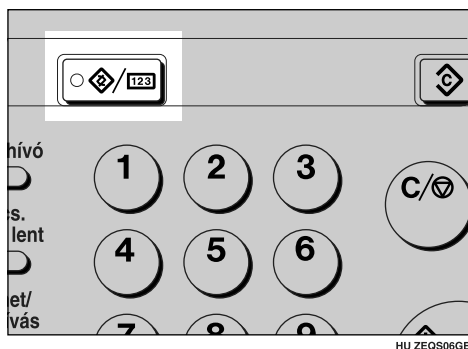

Felh. beállítások:  
1.Számláló

- 2** Nyomja meg a **[◀]** vagy a **[▶]** gombot, amíg a “4.Fax beállítások” megjelenik.

Felh. beállítások:  
4.Fax beállítások

- 3** Nyomja meg az **[OK]** gombot.

- 4** Nyomja meg a ◀ vagy a ▶ gombot, amíg a "6.Rsz.gazda eszk." megjelenik.

```
Fax beállítások:
6.Rsz.gazda eszk. ◀▶
```

- 5** Nyomja meg az [OK] gombot.

 **Megjegyzés**

- Ha a Rendszergazda kód regisztrálva van és be van kapcsolva, adja meg a Rendszergazda kódot és nyomja meg az [OK] gombot.

- 6** Nyomja meg a ◀ vagy a ▶ gombot, amíg a "9.Átv.-i jelentés" megjelenik.

```
Rsz.gazda beáll-ok:
9.Átv.-i jelentés ◀▶
```

- 7** Nyomja meg az [OK] gombot.

- 8** Adja meg a faxszámot a számjegybillentyűzet segítségével, majd nyomja meg a [Szünet/Újrahívás] gombot.

6

```
G3: OK
[1-234-567-8900 ]
```

- 9** Nyomja meg az [OK] gombot.

- 10** Nyomja meg a [Mégse] gombot minden egyes kijelzésnél, amíg eljut a készenléti kijelzéshez.

## RDS (Távdiagnosztikai rendszer)

Ha a készülékével probléma van, a szerviz képviselője különböző diagnosztikai műveleteket tud elvégezni a telefonvonalon keresztül a szervizállomásról, hogy megpróbálja megtalálni, mi a gond az Ön készülékével. A szerviz képviselője arra is használhatja az RDS-t, hogy megváltoztasson néhányat az Ön készülékének beállításáiból, ha Ön úgy kívánja.

Amikor a készüléket üzembe helyezik, ez a funkció be van kapcsolva.

## 7. Hibaelhárítás

### Ha kifogy a festék

Ha a készülékből kifogy a festék, annak jelzése megjelenik a kijelzőn. Jegyezze meg, hogy még abban az esetben is, ha kifogyott a festék, továbbra is tud faxüzeneteket küldeni. Mindemellett tanácsos időben kicserélni a festékkazettát, hogy elkerülje a rossz minőségű nyomtatást.

#### 📌 **Korlátozások**

- A Fájl tárolási jelentés nem kerül kinyomtatásra.

## Ha Hibajelentés kerül kinyomtatásra

Hibajelentés kerül kinyomtatásra, ha egy üzenetet nem lehet sikeresen elküldeni vagy fogadni.

A lehetséges okok között lehet probléma az Ön készülékével vagy a fogadó hangjával a telefonvonalon, stb. Ha hiba merül fel az adattovábbítás során, küldje újra a dokumentumot. Ha a hiba a vétel során merül fel, kérje meg a küldőt, hogy küldje újra az üzenetet.

### **Megjegyzés**

- Ha a hiba gyakran előfordul, lépjen kapcsolatba a szerviz képviselőjével.
- Az "oldal" rovat adja meg a teljes oldalszámot. Az "Oldal nem lett elküldve" rovat adja meg azoknak az oldalaknak a számát, amelyek nem lettek sikeresen elküldve vagy fogadva.

## Ha a készülék ki van kapcsolva vagy áramszünet van

Még ha a **Főkapcsoló** ki is van kapcsolva, a készülék memóriájának tartalma (beprogramozott számok, stb.) nem vesznek el. Mindemellett, ha áramkimaradás van több, mint 1 órán keresztül, a **Főkapcsoló** kikapcsolásának, áramszünetnek vagy az elektromos kábel kihúzásának következtében a fax memóriájának tartalma elvész. Az elveszett tételek között vannak a memóriaátvitel vagy a vétel használata esetén, a memóriában tárolt faxüzenetek.

Ha egy fájl törölve lett a memóriából, egy áramkimaradás jelentés automatikusan nyomtatásra kerül, amint a készülék áramellátása helyreáll. Ez a jelentés használható az elveszett fájlok azonosítására. Ha egy, a memóriaátvitelhez tárolt dokumentum veszett el, küldje újra azt. Ha egy olyan üzenet veszett el, amelyet memóriavétellel vagy helyettesítő vétellel fogadott, kérje meg a küldőt, hogy küldje azt újra.

### **Fontos**

- Győződjön meg arról, hogy 100% látszik a kijelzőn, mielőtt kikapcsolja a készüléket. Ha egy alacsonyabb érték jelenik meg, néhány adat pillanatnyilag a memóriában van eltárolva.
- Közvetlenül az áramkimaradás után a belső elemet megfelelően újra kell tölteni, hogy védelmet nyújtson az adatok jövőbeni elvesztésével szemben. Tartsa a készüléket bedugva és a **Főkapcsoló**-t legalább 24 órán keresztül bekapcsolva az áramkimaradást követően.

## Hibaelhárítás

---

7

## 8. A készülék karbantartása

### Pecsételő kazetta cseréje

*Kiegészítő dokumentum-adagoló szükséges.*

Ha a pecsételés egyre halványabbá válik, cserélje ki a patront.

#### **Megjegyzés**

Az ehhez a készülékhez meghatározott kazettát használja.

**1** Emelje fel a dokumentum-adagolót és nyissa ki a pecsételő fedelét.

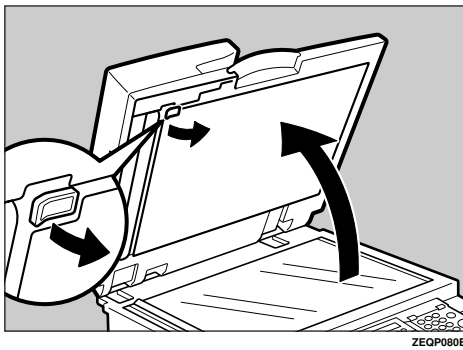

**2** Húzza ki a kazettát.

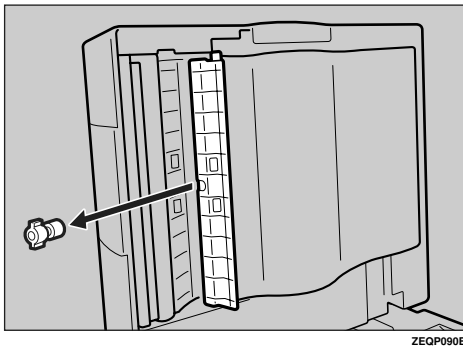

**3** Tegyen be egy új kazettát.

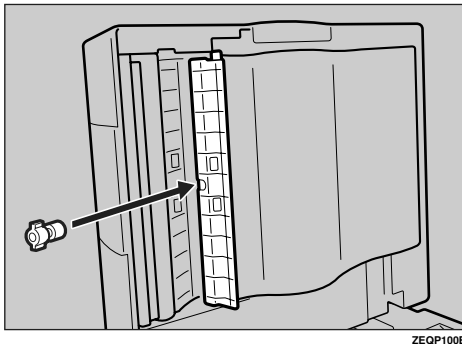

**4** Helyezze vissza a pecsételő fedelét annak eredeti helyzetébe.

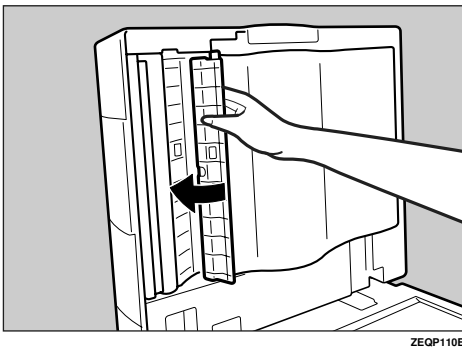

**5** Zárja le a dokumentum-adagolót.

8

**Megjegyzés**

- Tartsa lenyomva a fedőlap középső részét, hogy megbizonyosodjon annak teljes záródásáról.

## 9. Függelék

### A készülék csatlakoztatása telefonvonalhoz és telefonhoz

#### Csatlakoztatás telefonvonalhoz

A készülék telefonvonalhoz történő csatlakoztatásához használjon bekattintós, moduláris típusú csatlakozót.

#### ⚠ Fontos

☐ A beindítás előtt győződjön meg arról, hogy a csatlakozó megfelelő típusú.

#### ◆ A készülék csatlakoztatásának helye

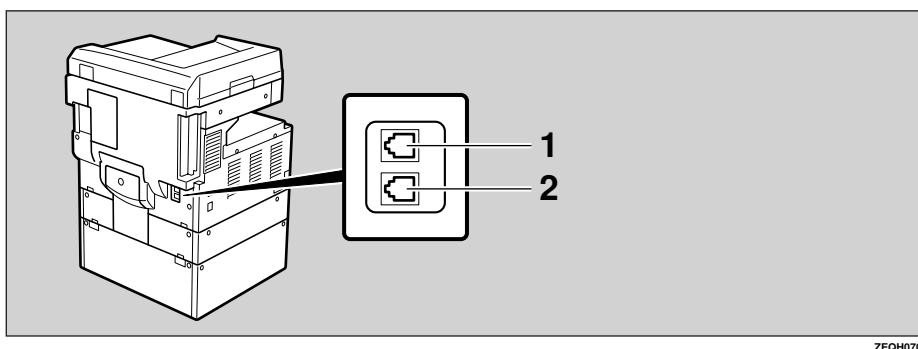

1. G3

2. Külső telefon

#### ◆ Moduláris típusú csatlakozó használata esetén

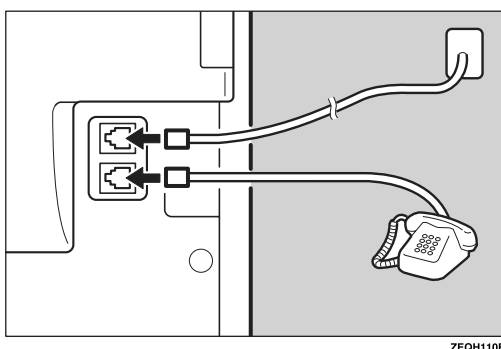

---

## Vonaltípus kiválasztása

---

Válassza ki a vonaltípust, amelyhez a készülék csatlakoztatva van. Kettő típus van: TONE (hangfrekvenciás) és PULSE (impulzusos) tárcsázási mód.

Válassza ki a vonaltípust a "Vonaltípus" használatával a "Rendszergazda beállítások"-ban. Az alapbeállítás "Tone".

### **Megjegyzés**

- Ez a beállítás nem jelenik meg egyes területeken.

## Műszaki adatok

Szabványos	G3
Felbontás	8×3,85/mm•200×100 dpi (Standard), 8×7,7/mm•200×200 dpi (Részletes), 8×15,4/mm•200×400 dpi (Finom)
Adattovábbítási idő	3 másodperc 28,800 bps-nél, Standard felbontásnál
Adattömörítési mód	MH, MR, MMR
Maximális dokumentum-méret	297×1200 mm
Maximális beolvasási méret	297×432 mm
Nyomtatási eljárás	Nyomtatás szabványos papírra, lézersugár használatával
Adattovábbítás sebessége	33,600/31,200/28,800/26,400/24,000/21,600/ 19,200/16,800/14,400/12,000/9,600/7,200/4,800/ 2,400 bps (automatikus visszalépéssel)

### ❖ Áramfogyasztás













Készenléti üzemmód	135 W
Azonnali adattovábbítás	185 W
Memóriaátvitel	140 W
Vétel memóriába	125 W
Nyomtatás	330 W
Éjszakai kikapcsolási időzítés üzemmód	25 W

## Függelék

## Eredeti dokumentumok alkalmazható típusai

Bizonyosodjon meg arról, hogy az eredeti dokumentum teljesen száraz, mielőtt azt a gépbe helyezné. Nedves tintát vagy javító folyadékot tartalmazó dokumentumok beszennyezhetik az expozíciós üveglapot, ami befolyásolhatja az elkészített másolatok képminőségét .

### Alkalmazható dokumentum-méretek

Az eredeti dokumentumok elhelyezése	Alkalmazható dokumentum-méret	Lapok maximális száma	Papírvastagság
Expozíciós üveglap	Legfeljebb A3 (297×420 mm), 11"×17" (279×432 mm)	1	----
Dokumentum-gyorsbehúzó (ADF)	Faxátvitel: A5  -től A3  -ig (legfeljebb 1200 mm hosszú) 8 1/2"×5 1/2"  -től 11"×17"(DLT)  -ig.	30 lap (80 g/m <sup>2</sup> , 20 lb)	52-105 g/m <sup>2</sup> (45-90 kg, 14-28 lb)
Kétoldalas dokumentum-adagoló (ARDF), egyoldalas dokumentum	Faxátvitel: A5  -től A3  -ig (legfeljebb 1200 mm hosszú) 8 1/2"×5 1/2"  -től 11"×17"(DLT)  -ig.	50 lap (80 g/m <sup>2</sup> , 20 lb)	40-128 g/m <sup>2</sup> (35-110 kg, 11-34 lb)
Kétoldalas dokumentum-adagoló (ARDF), kétoldalas dokumentum	Faxátvitel: A5  -től A3  -ig (legfeljebb 1200 mm hosszú) 8 1/2"×5 1/2"  -től 11"×17"(DLT)  -ig.	50 lap (80 g/m <sup>2</sup> , 20 lb)	52-105 g/m <sup>2</sup> (45-90 kg, 14-28 lb)

## 9

### Papírméret és beolvasási terület

#### ◆ Expozíciós üveglap

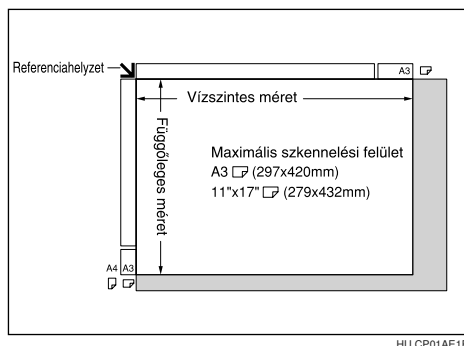

## ❖ Dokumentum-adagoló (ADF, ARDF)

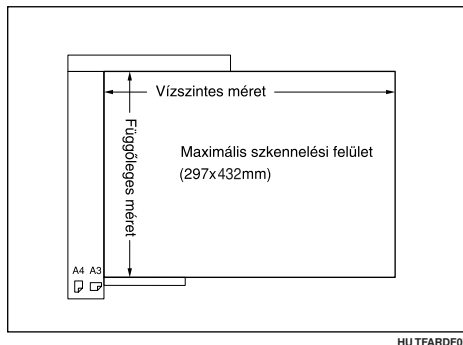

### 📎 Megjegyzés

- A maximális beolvasási terület  $297 \times 1,200$  mm egyoldalas dokumentumhoz.

### 📍 Korlátozások

- A kép mérete különbözhet a célállomáson történő nyomtatáskor.
- Ha a DLT/A3 méretnél nagyobb eredeti dokumentumot helyez az expozíciós üveglapra, csak a DLT/A3 méretű terület kerül beolvasásra.

### 📎 Megjegyzés

- Még ha az eredeti dokumentumot hibátlanul is helyezi az expozíciós üveglapra vagy a dokumentum-adagolóba, megeshet, hogy a dokumentum széleinél minden oldalon egy 3 mm-es margó nem kerül továbbításra.
- Amennyiben a vevő készülék a dokumentumnál keskenyebb papírt használ, a kép kicsinyítésre kerül, hogy ráférjen a papírra.
- A gép az alábbiak szerint ismeri fel a papírméreteket.
  - Ha a dokumentumot a dokumentum-adagolóba helyezi, a körülbelül 230 mm-nél szélesebb dokumentumot a gép A4-es szélesség szerint olvassa be.  
A körülbelül 263 mm-nél szélesebb dokumentumot a gép A3-as szélesség szerint olvassa be.  
A dokumentumok 1200 mm hosszúságig kerülhetnek beolvasásra.  
231 és 262 mm közötti szélességű dokumentumok B4-es méretűként kerülnek beolvasásra.
  - Nézze meg az alábbi táblázatot a méretekre vonatkozóan, amelyeket a készülék fel tud ismerni, ha egy dokumentumot az expozíciós üveglapra helyez. Mivel a készülék a nem szabványos méretű dokumentumokat szabványos méretek egyikeként olvassa be, a kép egyes részei lemaradhatnak a dokumentum hosszától függően. Arra vonatkozóan, hogyan helyezze be a nem szabványos méretű dokumentumokat lásd 12. oldal "A beolvasandó terület kézi beállítása (Rendhagyó beolvasási terület)".

## Függelék

	Hosszúság			
Szélesség		~285 mm	285 mm~ 310 mm	310 mm~
	~245 mm	nem ismeri fel	A4☐	8 <sup>1</sup> / <sub>2</sub> "×13"☐
	245 mm~ 270 mm	B5☐	nem ismeri fel	B4☐
	270 mm~	A4☐	nem ismeri fel	A3☐

 **Maximális beolvasási terület**

Memóriaátvitel/ Azonnali átvitel \*1

- A dokumentum-adagolóból: 297×432 mm (Sz×H)
- Az expozíciós üveglapról: 297×432 mm (Sz×H)

\*1 Az Azonnali átvitelnél a maximális beolvasási terület változó a felbontástól függően.

# Funkciólista

## Továbbfejlesztett átviteli funkciók

Funkció neve	Leírás	Hivatkozás
Küldés később	Beállítja a készüléket az adattovábbítás automatikus indítására vagy lehívóvételre egy meghatározott időpontban.	4. oldal "Küldés egy meghatározott időben (küldés később)"
Személyi kódos adattovábbítás	Így figyelemmel kísérheti, ki és milyen gyakran használja a készüléket.	7. oldal "Személyi kódos adattovábbítás"
Kétoldalas adattovábbítás	Kétoldalas dokumentumok (duplaoldalas dokumentumok) küldésére csak a 3. típusról, a kiegészítő kétoldalas dokumentum-adagolóval (ARDF) használja.	9. oldal "Kétoldalas adattovábbítás (Duplaoldalas adattovábbítás)"
Szabálytalan beolvasási terület	Ha nem szabványméretű dokumentumot küld, ez a funkció meghatározza a hosszúságot és a szélességet. A készülék beolvassa a dokumentumot egy meghatározott méretben.	12. oldal "A beolvasandó terület kézi beállítása (Rendhagyó beolvasási terület)"
Faxfejléc nyomtatása	Olyan üzenetet tud nyomtatni, amely tartalmazza a faxfejlécként regisztrált nevet a kapott üzeneten minden egyes fájl esetében.	14. oldal "Faxfejléc nyomtatása"
Címke beillesztése	Ha regisztrálja a fogadó nevét Közvetlenhívóban vagy Rövidhívóban, a fogadó neve automatikusan kinyomtatásra kerül a kapott üzenet tetején.	16. oldal "Címke beillesztése"
Automatikus kicsinyítés	Ha a fogadó által használt papír keskenyebb, mint az üzenet, a küldés megkezdése előtt lekicsinyíti azt, hogy illeszkedjen a fogadó fél készülékén elérhető papírmérethez.	18. oldal "Automatikus kicsinyítés"
Lehívóvétel	Adatátviteli igényt küld a másik fél számára és veszi az üzenetet a fogadótól.	20. oldal "Lehívóvétel"

## Függelék

Funkció neve	Leírás	Hivatkozás
Továbbküldési megbízás	Dokumentumot küld egy célállomáshoz a továbbküldő állomás képességével ellátott faxkészüléken keresztül.	22. oldal <i>"Továbbküldési megbízás"</i>

## Kommunikációra vonatkozó információ

Funkció neve	Leírás	Hivatkozás
Adattovábbítás vagy fogadás visszavonása	Ez a funkció töröl egy fájlt (fogalás) Memóriaátvitelnél, Továbbküldési megbízásnál és Lehívóvételnél.	27. oldal <i>"Adattovábbítás vagy fogadás visszavonása"</i>
Az adattovábbítás eredményének megjelenítése	A Napló egy része látható a kijelzőn. Az utolsó 50 adattovábbítás eredménye megjelenik a legutolsótól kezdve.	29. oldal <i>"Az átvitel eredményének ellenőrzése (TX fájl állapot)"</i>
A vétel eredményének megjelenítése	A Napló egy része látható a kijelzőn. Az utolsó 50 vétel eredménye megjelenik a legutolsóval kezdve.	31. oldal <i>"A vétel eredményének ellenőrzése (RX Fájl állapot)"</i>
TX Fájllista nyomtatása	Az adattovábbítási fájllista manuálisan kinyomtatható. Ez a lista lehetővé teszi a memóriában tárolt fájlok számára vagy a fájlok számának megismerését.	33. oldal <i>"A memóriában lévő fájlok listájának nyomtatása (TX Fájllista nyomtatása)"</i>
Tárolt üzenet nyomtatása	Kinyomtatja egy fax tartalmát, amely a memóriában lett eltárolva és még nem lett elküldve.	34. oldal <i>"Tárolt üzenet nyomtatása"</i>
A Napló nyomtatása	A Napló manuálisan kinyomtatható. Ez a jelentés mutatja az utolsó 50 kommunikáció eredményét.	35. oldal <i>"A Napló nyomtatása"</i>
A memória állapotának kijelzése	A memória állapota látható a kijelzőn.	36. oldal <i>"A memória állapotának kijelzése"</i>

## Felhasználói eszközök

Funkció neve	Leírás	Hivatkozás
Közvetlenhívó regisztrálása/ Törlése	Ha egy célállomást regisztrál a Közvetlenhívóban, meghatározhatja a célállomást csak a Közvetlenhívó gomb megnyomásával.	3. fejezet "Közvetlenhívó" az Alapvető funkciók kézikönyvben.
Rövidhívó regisztrálása/ Törlése	Ha a Rövidhívóban regisztrál egy célállomást, meghatározhatja a célállomást a kétszámjegyű Rövidhívó kód megadásával, a Rövidhívó gomb megnyomása után.	3. fejezet "Rövidhívó" az Alapvető funkciók kézikönyvben.
Csoporthívók regisztrálása/ Törlése	Ha több célállomást programoz egy csoportba, néhány gombnyomással hívni tud.	3. fejezet "Csoportok" az Alapvető funkciók kézikönyvben.
Felhasználói funkció gombok hozzárendelése	Gyakran használt funkciót tárol egy felhasználói funkció gombban ( [ F1 ]-től [ F3 ]-ig ).	73. oldal "Felhasználói funkció gombok hozzárendelése"
Jelentések/Listák	Ez a funkció lehetővé teszi különböző jelentések és listák manuális kinyomtatását. Az alábbi jelentéseket és listákat tudja kinyomtatni: <ul style="list-style-type: none"> <li>• Napló</li> <li>• Adattovábbítási fájllista</li> <li>• Közvetlenhívó lista</li> <li>• Rövidhívó lista</li> <li>• Csoporthívó lista</li> <li>• Közvetlenhívó címke</li> </ul>	76. oldal "Jelentések/Listák nyomtatása"
Monitor hangerő	Beállítja a készüléken belül lévő hangszóró figyelőhangjának és jelzőhangjának hangerejét.	4. fejezet "Hangerősség beállítása" az Alapvető funkciók kézikönyvben.
Dátum/Időpont	Beállítja a hivatkozás szerinti dátumot és időpontot.	80. oldal "A dátum és az időpont beállítása"
Nyári időszámítás/DST	Lehetővé teszi, hogy előre- vagy visszaállítsa az időpontot egy órával.	82. oldal "Nyári időszámítás / DST"
Faxinformáció	Regisztrálja az Ön Saját név, Faxfejléc és Saját faxszám azonosítóját.	3. fejezet "Saját név / Faxfejléc/Saját faxszám" az Alapvető funkciók kézikönyvben.

## Függelék

<b>Funkció neve</b>	<b>Leírás</b>	<b>Hivatkozás</b>
TX kezdeti beállítása	Lehetővé teszi, hogy megváltoztassa az alábbi adattovábbítási funkció beállításait: <ul style="list-style-type: none"> <li>• Adattovábbítás</li> <li>• Felbontás</li> <li>• Fénykép dokumentum</li> <li>• Fax visszatérési időzítés</li> <li>• Kihangosítás időzítése</li> </ul>	84. oldal <i>“Az adattovábbítás kezdeti beállításának megváltoztatása”</i>
RX kezdeti beállítása	Lehetővé teszi az alábbi vételi beállítások megváltoztatását: <ul style="list-style-type: none"> <li>• Vételi üzemmód</li> <li>• Ellenőrző jel</li> <li>• Középső jel</li> <li>• RX időpont nyomtatása</li> <li>• Utánküldés</li> </ul>	88. oldal <i>“A vétel kezdeti beállításának megváltoztatása”</i>
Számlálók	Ellenőrzi az adattovábbítást, a vételt és az összegzést a kijelzőn.	91. oldal <i>“Számológép”</i>
Jogosult vétel	Ha előzetesen meghatározott küldőket regisztrál, korlátozhatja azokat a küldőket, akiktől üzenetet fogad.	93. oldal <i>“Jogosult vétel”</i>
Utánküldés	Továbbítja a kapott üzeneteket egy regisztrált fogadóhoz (utánküldési célállomáshoz).	100. oldal <i>“Utánküldés”</i>
Felhasználói paraméterek megváltoztatása	Lehetővé teszi a funkcióbeállítások szükséglet szerinti megváltoztatását.	112. oldal <i>“Felhasználói paraméterek”</i>
Felhasználói paraméterek listájának nyomtatása	Lehetővé teszi a felhasználói paraméterek beállításainak kinyomtatását és ellenőrzését.	117. oldal <i>“Felhasználói paraméterek listájának nyomtatása”</i>
Személyi kód	Személyi kódokat regisztrál minden egyes felhasználó számára. Ha minden felhasználó megadja a személyi kódját üzenet küldésekor, ellenőrizni tudja a készülék használatát. A személyi kód a Korlátozott hozzáféréshez is használatos.	118. oldal <i>“Személyi kódok”</i>

<b>Funkció neve</b>	<b>Leírás</b>	<b>Hivatkozás</b>
Lehívóazonosító	Regisztrálja a Továbbküldési megbízás használatához szükséges azonosítót.	125. oldal <i>“Lehívóazonosító”</i>
Vonalválasztás	Lehetővé teszi, hogy válasszon egy belső G3 kommunikációs vonalat vagy külső telefonvonalat a faxkészülék számára.	128. oldal <i>“Vonalválasztás”</i>
PSTN-elérési szám	Lehetővé teszi annak a kódnak a meghatározását, amelyet híváskor egy külső vonal eléréséhez használ.	129. oldal <i>“PSTN-elérési szám”</i>
Továbbküldési jelentés	Regisztrál egy számot a továbbküldő állomásról fogadott továbbküldés eredményének jelentéséhez.	131. oldal <i>“Átviteli jelentés”</i>
RDS Be/Ki	Lehetővé teszi az RDS (Távdiagnosztikai rendszer) bekapcsolását, így a szerviz képviselője tesztelni tudja az Ön faxkészülékét távolból, a szervizállomásról, meg tudja határozni a problémát és meg tudja változtatni a készülék beállításait a probléma kijavítása érdekében.	132. oldal <i>“RDS (Távdiagnosztikai rendszer)”</i>

# TÁRGYMUTATÓ

## A

---

- Adattovábbítási üzemmód, 39, 46
- Adattovábbítás kezdeti beállítása, 84
- Adattovábbítás vagy fogadás visszavonása, 27
- Adattovábbítás visszavonása, 146
- A készülék karbantartása, 137
- A memória állapotának kijelzése, 146
- A Napló nyomtatása, 146
- Átvitel eredménye jelentés (azonnali TX), 57
- Átviteli jelentés, 131
- Automatikus fax RX bekapcsolása, 52
- Automatikus kicsinyítés, 18, 145
- Automatikus újrAhívás, 53
- A vétel eredményének megjelenítése, 146
- Az adattovábbítás eredményének megjelenítése, 146
- Az átvitel eredményének ellenőrzése (TX fájl állapot), 29
- Azonnali vétel, 59

## B

---

- Beállítás, 71

## C

---

- Címke beillesztése, 16, 145
- Csoporthívók, 147
- Csoporthívó lista, 78

## D

---

- Dátum és időpont, 80
  - Nyári időszámítás / DST, 82
- Dátum/Időpont, 147

## E

---

- ECM, 55
- Egyéb adattovábbítási funkciók, 52
- Ellenőrző jel, 63
- Eredeti dokumentumok alkalmazható típusai, 142

## F

---

- Fájl tárolásának jelentés, 21
- Fájl tárolásának jelentése, 56
- Fájltárolási jelentés, 145
- Faxfejléc nyomtatása, 14, 145

- Faxinformáció, 147
- Felhasználói eszközök, 71, 147
- Felhasználói funkció gomb, 75
- Felhasználói funkció gombok, 73, 147
- Felhasználói kódok listája, 123
- Felhasználói paraméterek, 112, 148
- Felhasználói paraméterek listája, 112, 148
- Festék, 133
- Funkciók áttekintése, i
- Funkciólista, 145

## H

---

- Hangerősség beállítása, 147
- Hangjelzés a nyomtatás befejezésekor, 63
- Helyettesítő vétel, 60
- Hibaelhárítás, 133
- Hibajelentés, 134

## J

---

- Jelentések/Listák, 71, 76, 147
- Jogosult vétel, 93, 148
- Jogosult vétel lista, 98

## K

---

- Kapcsolók és bitek, 112
- Képfelforgatás, 65
- Kétoldalas adattovábbítás, 9, 145
- Kettős hozzáférés, 52
- Kézi tárcsázás, 45
- Kihangosított tárcsázás, 43
- Kommunikáció eredménye jelentés, 21, 56
- Kommunikációra vonatkozó információ, 146
- Könnyen kezelhető tárcsázási funkciók, 39
- Korlátozott elérés, 124
- Kötegetelt továbbítás, 54
- Középső jel, 64
- Közvetlenhívó, 147
- Közvetlenhívó címke nyomtatása, 78
- Közvetlenhívó lista, 77
- Küldés egy meghatározott időben (küldés később), 4
- Küldés később, 145
- Küldő beállítása, 110
- Küldő vételi lista, 98
- Külsővonal-elérési szám, 129

## L

---

Lánctárcsázás, 39  
Lehívóazonosító, 125, 149  
Lehívóvétel, 20, 145

## M

---

Megbízó fél, 22  
Meghatározott küldő/Utánküldési lista, 109  
Memória állapota, 36  
Memóriavétel, 60  
Műszaki adatok, 141

## N

---

Napló, 35, 77, 146  
Nyári időszámítás/DST, 147  
Nyomtatás  
    *Napló*, 35  
Nyomtatási funkciók, 63  
Nyomtatott jelentés, 56

## O

---

Oldalkicsinyítés, 66  
Oldalszétválasztás és hosszcsökkentés, 65  
Óra, 80

## P

---

Párhuzamos memóriaátvitel, 55  
Pecset, 137  
Pecsetelés, 46  
Programozás  
    *Dátum és időpont*, 80  
Programozás/Törlés, 71  
PSTN-elérési szám, 129, 149  
PWD, 47

## R

---

RDS, 132  
RDS Be/Ki, 149  
Rendhagyó beolvasási terület, 12  
Rendszergazda beállítások, 91  
Rendszergazda beállítások megváltoztatása, 91  
Rövidhívó, 147  
Rövidhívó lista, 78  
RX Fájllista állapot, 31  
RX kezdeti beállítása, 71, 148

## S

---

SEP, 47  
SID, 49  
Sikertelen kommunikáció jelentés, 57  
SUB, 49  
Szabálytalan beolvasási terület, 145  
Számlálók, 91, 148  
Személyi kód, 148  
Személyi kódok, 118  
Személyi kódos adattovábbítás, 7

## T

---

Tárolt üzenet, 34  
Tárolt üzenet nyomtatása, 146  
Telefonszámjegyzék, 40  
Telefonvonal, 139  
Továbbítás képelforgatással, 52  
Továbbküldési jelentés, 149  
Továbbküldési megbízás, 22, 146  
Továbbküldő állomás, 22  
TSI, 67  
TSI nyomtatás, 67  
TTI-nyomtatás → Faxfejléc nyomtatása, 14  
TX Fájllista nyomtatása, 33, 77, 146  
TX kezdeti beállítása, 71, 148

## U

---

Újrahívás, 41  
Utánküldés, 100, 148  
Utánküldési állomás, 101

## V

---

Végső fogadó, 22, 24  
Vétel, 59  
Vétel időpontja, 64  
Vételi üzemmódok, 59  
Vétel kezdeti beállítása, 88  
Vonal típus  
    *Választás*, 128  
Vonal típus kiválasztása, 140  
Vonalválasztás, 149





  
  
**FAX Option Type 1018 Felhasználói kézikönyv**  
  
  

HU (H) B404-8698